

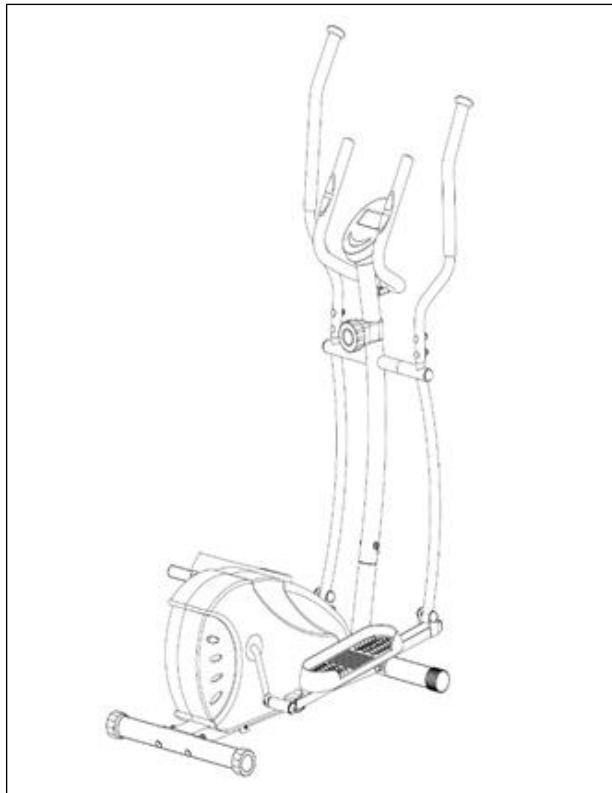

# MAGNETIC ELLIPTICAL BIKE

## SF-E905

### USER MANUAL



English, Page 10 ~ 18

Español, Page 19 ~ 27

Français, Page 28 ~ 36

Deutsch, Seite 37 ~ 45

**IMPORTANT!** Please retain owner's manual for maintenance and adjustment instructions. Your satisfaction is very important to us, **PLEASE DO NOT RETURN UNTIL YOU HAVE CONTACTED US:** [support@sunnyhealthfitness.com](mailto:support@sunnyhealthfitness.com) or 1- 877 - 90SUNNY (877-907- 8669).

**¡IMPORTANTE!** Conserve el manual del propietario para las instrucciones de mantenimiento y ajuste. Su satisfacción es muy importante para nosotros, **NO DEVUELVA HASTA HABERNOS CONTACTADO:** [support@sunnyhealthfitness.com](mailto:support@sunnyhealthfitness.com) ó 1- 877 - 90SUNNY (877-907-8669).

**IMPORTANT!** Veuillez conserver le manuel du propriétaire pour les instructions de réglage et d'entretien. Votre satisfaction est très importante pour nous, **VEUILLEZ NE PAS EFFECTUER DE RETOUR AVANT DE NOUS AVOIR CONTACTÉ :** [support@sunnyhealthfitness.com](mailto:support@sunnyhealthfitness.com) ou 1- 877 - 90SUNNY (877-907-8669).

**WICHTIG!** Bitte bewahren Sie das Benutzerhandbuch für Wartungs- und Einstellanweisungen auf. Ihre Zufriedenheit ist besonders wichtig für uns, **BITTE SCHICKEN SIE DAS PRODUKT NICHT ZURÜCK, BEVOR SIE SICH MIT UNS IN VERBINDUNG GESETZT HABEN:** [support@sunnyhealthfitness.com](mailto:support@sunnyhealthfitness.com) oder 1- 877 - 90SUNNY (877-907- 8669).



## **IMPORTANT SAFETY INFORMATION**

We thank you for choosing our product. To ensure your safety and health, please use this equipment correctly. It is important to read this entire manual before assembling and using the equipment. Safe and effective use can only be achieved if the equipment is assembled, maintained and used properly. It is your responsibility to ensure that all users of the equipment are informed of all warnings and precautions.

1. Before starting any exercise program, you should consult your physician to determine if you have any medical or physical conditions that could put your health and safety at risk, or prevent you from using the equipment properly. Your physician's advice is essential if you are taking medication that affects your heart rate, blood pressure or cholesterol level.
2. Be aware of your body's signals. Incorrect or excessive exercise can damage your health. Stop exercising if you experience any of the following symptoms: pain, tightness in your chest, irregular heartbeat, shortness of breath, lightheadedness, dizziness or feelings of nausea. If you do experience any of these conditions, you should consult your physician before continuing with your exercise program.
3. Keep children and pets away from the equipment. The equipment is designed for adult use only.
4. Use the equipment on a solid, flat level surface with a protective cover for your floor or carpet. To ensure safety, the equipment should have at least 2 feet (60 CM) of free space all around it.
5. Ensure that all nuts and bolts are securely tightened before using the equipment. The safety of the equipment can only be maintained if it is regularly examined for damage and/or wear and tear.
6. Always use the equipment as indicated. If you find any defective components while assembling or checking the equipment, or if you hear any unusual noises coming from the equipment during exercise, discontinue use of the equipment immediately and do not use until the problem has been rectified.
7. Wear suitable clothing while using the equipment. Avoid wearing loose clothing that may become entangled in the equipment.
8. Do not place fingers or objects into the moving parts of the equipment.
9. The maximum weight capacity of this unit is 220 pounds (100 KG).
10. The equipment is not suitable for therapeutic use.
11. To avoid bodily injury and/or damage to the product or property, proper lifting and moving is required.
12. Your product is intended for use in cool, dry conditions. You should avoid storage in extreme cold, hot or damp areas as this may lead to corrosion and other related problems.
13. This equipment is designed for indoor and home use only. It is not intended for commercial use!

## **INFORMACIÓN IMPORTANTE DE SEGURIDAD**

Gracias por haber elegido nuestro producto. Para garantizar su seguridad y salud, utilice este equipo correctamente. Es importante leer todo el manual antes de instalar y usar el equipo. Solo se puede garantizar el uso seguro y eficaz del equipo si se instala, mantiene y utiliza correctamente. Es su responsabilidad asegurarse de que todos los usuarios de los equipos conozcan todas las advertencias y precauciones.

1. Antes de comenzar cualquier programa de ejercicios, consulta con su médico para determinar si tiene alguna condición médica o física que puede poner en riesgo su salud y seguridad o que podría impedir que utilice el equipo adecuadamente. El consejo de su médico es esencial en caso de que esté tomando algún medicamento que podría afectar su ritmo cardíaco, presión arterial o nivel de colesterol.
2. Esté atento a las señales de su cuerpo. Ejercitarse de manera incorrecta o excesiva puede dañar su salud. Deje de hacer ejercicio si experimenta alguno de los siguientes síntomas: dolor, opresión en el pecho, latidos cardíacos irregulares, falta de aliento, sensación de desmayo, mareos o sensación de náuseas. Si presenta alguna de esas condiciones, consulta con su médico antes de continuar con su programa de ejercicios.
3. Mantenga el equipo lejos del alcance de niños y mascotas. El equipo está diseñado para el uso exclusivo de adultos.
4. Utilice el equipo en una superficie plana y sólida con una cubierta protectora para su piso o alfombra. Para garantizar su seguridad, el equipo debe tener al menos 2 pies (60CM) de espacio libre a su alrededor.
5. Asegúrese de que todas las tuercas y pernos estén bien ajustados antes de usar el equipo. Solo puede conservarse la seguridad del equipo si se inspecciona regularmente para detectar daños o desgaste.
6. Siempre utilice el equipo como se indica. Si encuentra algún componente defectuoso mientras instala o revisa el equipo, o si escucha ruidos extraños que provienen del equipo durante el ejercicio, deje de utilizarlo inmediatamente y no lo utilice hasta que el problema se ha corregido.
7. Use ropa adecuada cuando utilice el equipo. Evite usar ropa suelta que pueda enredarse en el equipo.
8. No coloque los dedos u objetos en las partes móviles del equipo.
9. La capacidad máxima de peso de esta unidad es de 220 libras (100KG).
10. El equipo no es adecuado para uso terapéutico.
11. Muévase con cuidado cuando levante y mueva el equipo a fin de que no se dañe la espalda. Siempre utilice la técnica de levantamiento adecuada y pida ayuda en caso de que sea necesario.
12. Su producto está diseñado para usar en condiciones frescas y secas. Debe evitar de tenerlo en lugares extremadamente frías, calientes o húmedas, ya que pueden provocar corrosión y otros problemas relacionados.
13. ¡Este equipo está diseñado solamente para uso interior! ¡No es para uso comercial!

## **INFORMATIONS DE SÉCURITÉ IMPORTANTES**

Nous vous remercions d'avoir choisi notre produit. Pour votre santé et votre sécurité, veuillez utiliser correctement cet appareil. Il est important de lire entièrement le présent manuel avant d'assembler l'appareil et de l'utiliser. L'utilisation sûre et efficace n'est possible que si l'appareil est correctement assemblé, entretenu et utilisé. Il vous incombe de vous assurer que tous les utilisateurs de l'appareil soient informés de tous les avertissements et précautions.

1. Avant d'entamer un programme d'exercices, consultez votre médecin pour déterminer si vous avez une quelconque disposition physique ou médicale susceptible de mettre en danger votre santé et votre sécurité ou de vous empêcher d'utiliser cet appareil correctement. L'avis de votre médecin est essentiel si vous prenez un médicament pouvant affecter le rythme cardiaque, la pression ou le niveau de cholestérol.
2. Soyez à l'écoute des signaux de votre corps. Accompli de façon incorrecte ou excessive, l'exercice peut nuire à la santé. Cessez de faire de l'exercice si vous ressentez l'un des symptômes suivants: douleur, serrement de la poitrine, rythme cardiaque irrégulier, souffle court, étourdissement, vertige, ou sensations de nausée. Si vous éprouvez l'un de ces états, consultez votre médecin avant de poursuivre votre programme d'exercice.
3. Gardez les enfants et les animaux de compagnie à distance de l'appareil. L'appareil est conçu pour l'utilisation exclusive par des adultes.
4. Utilisez l'appareil sur une surface dure, plane et de niveau, avec une protection pour votre parquet ou tapis. Pour un usage sûr, l'appareil doit disposer d'au moins 60 cm (2 pi) d'espace libre tout autour de lui.
5. Assurez-vous que tous les boulons et écrous soient bien serrés avant d'utiliser l'appareil. La sécurité de l'appareil ne peut être entretenue qu'à condition de régulièrement vérifier l'absence de dommages ou d'usure.
6. Utilisez toujours l'appareil comme indiqué. Si vous trouvez un composant défectueux lors de l'assemblage ou de la vérification de l'appareil, ou si vous entendez un bruit inhabituel en provenir pendant l'utilisation, cessez immédiatement l'exercice et n'employez plus l'appareil tant que le problème n'a pas été résolu.
7. Portez des vêtements adéquats lors de l'utilisation de l'appareil. Évitez les vêtements amples qui risqueraient de se prendre dans l'appareil.
8. Ne mettez pas le doigt ni aucun objet dans les pièces mobiles de l'appareil.
9. La capacité de poids maximale de cet appareil est de 100 kg (220 lb).
10. Cet appareil n'est pas adapté à un usage thérapeutique.
11. Soulevez et déplacez l'appareil avec précaution. Utilisez toujours les techniques adéquates de levage et demandez de l'aide si nécessaire.
12. Votre produit est conçu pour usage dans un endroit sec et frais. Éviter de l'entreposer dans un endroit extrêmement froid, chaud ou humide, car cela peut entraîner de la corrosion et des problèmes du même ordre.
13. Cet appareil est conçu pour un usage intérieur uniquement! Il n'est pas fait pour une utilisation commerciale!

## **WICHTIGE SICHERHEITSHINWEISE**

Wir danken Ihnen, dass Sie sich für unser Produkt entschieden haben. Zur Gewährleistung Ihrer Sicherheit und Gesundheit verwenden Sie dieses Gerät bitte ordnungsgemäß. Es ist wichtig, diese gesamte Bedienungsanleitung zu lesen, bevor Sie das Gerät montieren und in Betrieb nehmen. Eine sichere und effektive Nutzung kann nur erreicht werden, wenn das Gerät ordnungsgemäß montiert, gewartet und verwendet wird. Sie sind dafür verantwortlich, dass alle Benutzer des Geräts über alle Warnungen und Vorsichtsmaßnahmen informiert werden.

1. Vor Beginn eines jeden Trainingsprogramms ist es ratsam, einen Arzt zu konsultieren, um festzustellen, ob Sie medizinische oder körperliche Beschwerden haben, die Ihre Gesundheit und Sicherheit gefährden oder verhindern könnten, dass Sie das Gerät ordnungsgemäß benutzen. Der Rat Ihres Arztes ist unerlässlich, wenn Sie Medikamente einnehmen, die Ihre Herzfrequenz, Ihren Blutdruck oder Ihren Cholesterinspiegel beeinflussen.
2. Achten Sie auf die Signale Ihres Körpers. Falsches oder übermäßiges Training kann Ihre Gesundheit schädigen. Hören Sie auf zu trainieren, wenn Sie eines der folgenden Symptome verspüren: Schmerzen, Engegefühl in Ihrer Brust, unregelmäßiger Herzschlag, Kurzatmigkeit, Benommenheit, Schwindel oder Übelkeit. Wenn Sie einen dieser Zustände bemerken, sollten Sie Ihren Arzt konsultieren, bevor Sie mit Ihrem Trainingsprogramm fortfahren.
3. Kinder und Haustiere dürfen nicht in der Nähe des Geräts sein. Das Gerät ist nur für den Gebrauch durch Erwachsene bestimmt.
4. Verwenden Sie das Gerät auf einer festen, ebenen Fläche mit einer Schutzabdeckung für Ihren Boden oder Teppich. Um die Sicherheit zu gewährleisten, sollte das Gerät ringsum mindestens 60 cm (2 ft) Freiraum haben.
5. Vergewissern Sie sich, dass alle Muttern und Bolzen fest angezogen sind, bevor Sie das Gerät benutzen. Die Sicherheit des Gerätes kann nur gewährleistet werden, wenn es regelmäßig auf Beschädigungen und/oder Verschleiß überprüft wird.
6. Verwenden Sie das Gerät immer entsprechend den Angaben. Wenn Sie bei der Montage oder Überprüfung des Geräts defekte Komponenten feststellen oder ungewöhnliche Geräusche vom Gerät während des Trainings hören, stellen Sie die Verwendung des Geräts sofort ein. In diesem Fall sollten Sie es erst dann wieder in Betrieb nehmen, wenn das Problem behoben ist.
7. Tragen Sie bei der Benutzung des Gerätes geeignete Kleidung. Vermeiden Sie das Tragen von loser Kleidung, die sich in der Ausrüstung verfangen kann.
8. Stecken Sie keine Finger oder Gegenstände in die beweglichen Teile des Gerätes.
9. Die maximale Gewichtsbelastbarkeit dieser Einheit beträgt 220 Pfund (100 kg).
10. Dieses Gerät ist nicht für den therapeutischen Einsatz geeignet.
11. Um Personenschäden und/oder Schäden am Produkt oder Eigentum zu vermeiden, ist ein ordnungsgemäßes Hochheben und Transportieren erforderlich.
12. Ihr Produkt ist für den Einsatz unter kühlen und trockenen Bedingungen bestimmt. Sie sollten die Lagerung in extrem kalten, heißen oder feuchten Räumen vermeiden, da dies zu Korrosion und anderen damit verbundenen Problemen führen kann.
13. Dieses Gerät ist nur für den Innen- und Heimgebrauch bestimmt; es ist nicht für die gewerbliche Nutzung bestimmt.



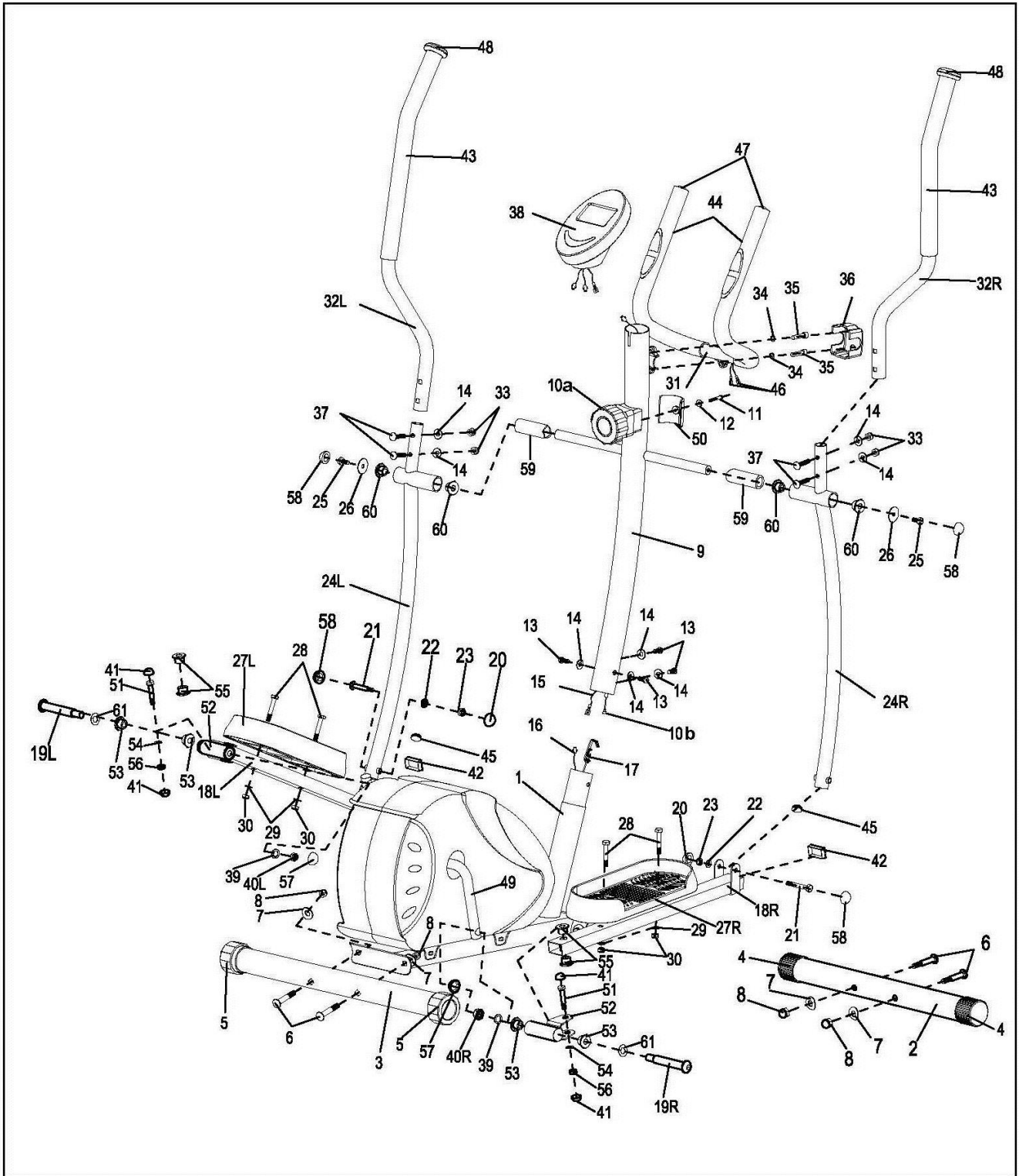



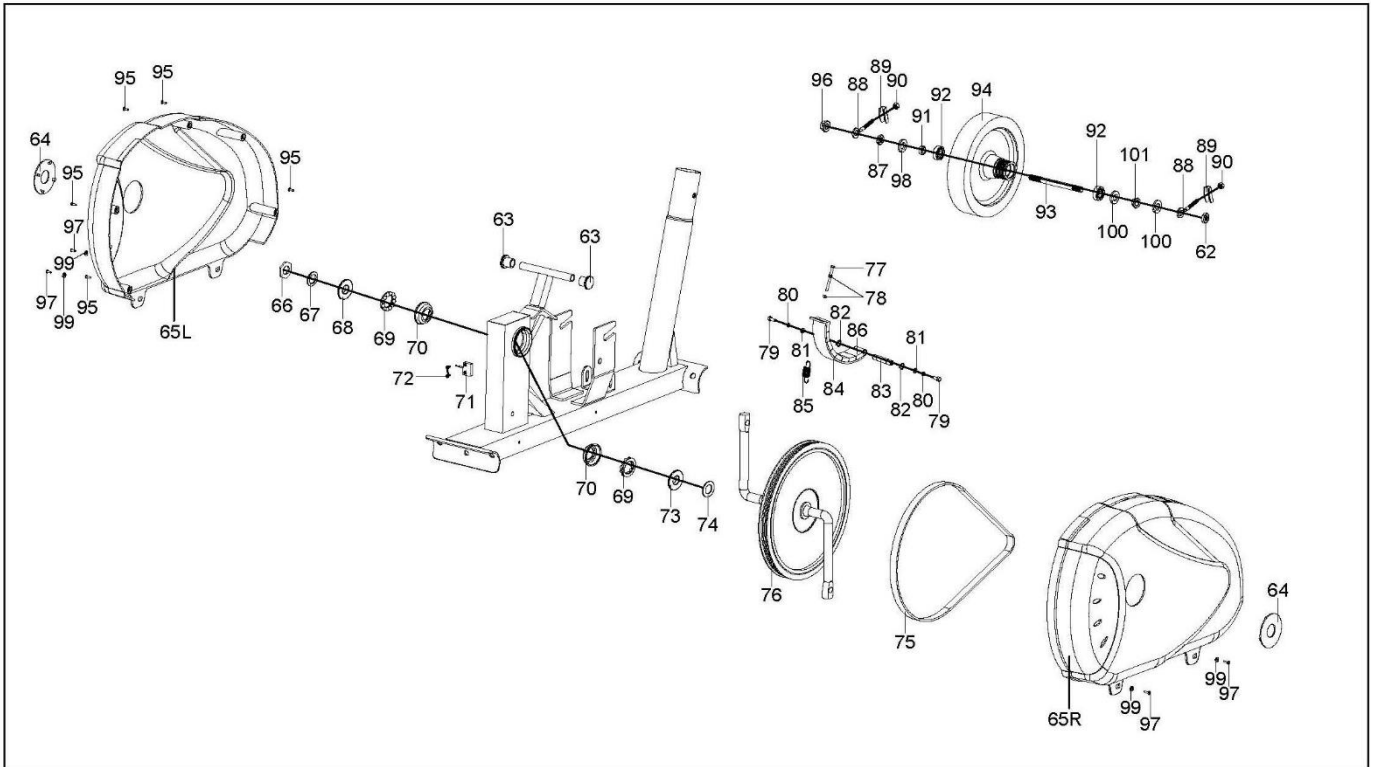







# EXPLODED DIAGRAM 1



# EXPLODED DIAGRAM 2

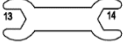

# HARDWARE PACKAGE

	————— #28 M10*L45*L25 4PCS		————— #29 d10*1.5 4PCS
	————— #30 M10 4PCS		————— #37 M8*40 4PCS
	————— #14 Φ20*d8.5*R25 4PCS		————— #33 M8 4PCS
	————— #19L Φ16*89*L23*B0.5*20-L 1PC		————— #19R Φ16*89*L23*B0.5*20-R 1PC
	————— #39 Φ13*B2 2PCS		————— #40L B0.5X20 1 PC
	————— #40R B0.5*20 1 PC		————— #102 S8 1PC
	————— #103 S6 1PC		————— #104 S13、S14 2PCS
	————— #105 S17、S19 2PCS		

# PARTS LIST

No.	Description	Spec.	Qty.
1	Main Frame		1
2	Front Stabilizer		1
3	Rear Stabilizer		1
4	Roller Cap		2
5	Leveler Cap		2
6	Carriage Bolt	M10XL57	4
7	Arc Washer	Φ10X1.5XΦ25XR28	4
8	Domed Nut	M10	4
9	Handlebar Post		1
10a	Tension Controller		1
10b	Tension Cable		1
11	Phillips Screw		1
12	Flat Washer		1
13	Allen Bolt	M8X20	4
14	Arc Washer	Φ20Xd8.5XR25	8
15	Upper Sensor Wire		1
16	Lower Sensor Wire		1
17	Tension Hook		1
18L/R	Pedal Support Tube		1pr.
19L/R	Hinge Bolt	Φ16X89	1pr.
20	Nut Cap	S13	2
21	Hex Bolt	M8X55	2
22	Flat Washer	d8X15	2
23	Nylon Nut	M8 (Black color)	2
24L/R	Swing Bar (L/R)		1pr.
25	Hex Bolt	M8X15	2
26	Flat Washer	Φ8.2XΦ32X2	2
27L/R	Pedal		1pr.
28	Hex Bolt	M10XL45	4
29	Flat Washer	d10X1.5	4
30	Nylon Nut	M10 (White color)	4
31	Armrest		1
32L/R	Handlebar		1pr.
33	Domed Nut	M8	4
34	Spring Washer	d8X1.5	2
35	Hex Bolt		2
36	Decorative Cover		1
37	Carriage Bolt	M8X40	4
38	Meter		1
39	Spring Washer	Φ13XB2	2
40L/R	Nylon Nut	B0.5X20	1pr.
41	Nut Cap	S17	4
42	Square End Cap		2
43	Foam Grip		2
44	Foam Grip		2
45	Round End Cap		2
46	Pulse Sensor Wire		2
47	Spherical Cap		2
48	Mushroom Cap		2
49	Crank Arm		1
50	Tension Controller Cover		1
51	Hex Bolt	M10X50	2
52	Connecting Joint		2

No.	Description	Spec.	Qty.
53	Axle Bushing 1		4
54	Flat Washer	d10X1.5	2
55	Alloy Bushing		4
56	Nylon Nut	M10	2
57	Nut Cap	S19	2
58	Nut Cap	S14	4
59	Spacer	Φ32X59	2
60	Axle Bushing 2		4
61	Wave Washer	Φ17.1XΦ23X0.3	2
62	Nylon Nut		1
63	Plug		2
64	Crank Cover		2
65L/R	Belt Cover		1pr.
66	Nut		1
67	Washer		1
68	Two-slot Nut		1
69	Ball Bearings		2
70	Bearing Housing		2
71	Sensor		1
72	Bolt	ST3X10	2
73	Three-slot Nut		1
74	Big Washer		1
75	Belt		1
76	Belt Pulley		1
77	Hex Bolt	M5XL60	1
78	Hex Nut	M5	2
79	Hex Bolt	M6XL15	2
80	Spring Washer	d6	2
81	Flat Washer	D6	2
82	Axle Stop Ring		2
83	Magnetic Board Axle		1
84	Magnetic Board		1
85	Spring		1
86	Square Magnet		8
87	Hex Thin Nut	M10X1	1
88	Adjusting Belt Bolt	M6X50	2
89	Adjusting U Washer		2
90	Hex Nut	M6	2
91	Spacer		1
92	Bearing	6000z	2
93	Flywheel Axle		1
94	Flywheel		1
95	Bolt	ST4.3X20	5
96	Flange Nut		1
97	Bolt	ST5X20	4
98	Flat Washer	d10X20X1.5	1
99	Flat Washer	d5X1	4
100	Flat Washer	d8X19X1.5	2
101	Alloy Sleeve		1
102	Wrench	S=8	1
103	Wrench	S=6	1
104	Spanner	S=13、14	2
105	Spanner	S=17、19	2

# LISTA DE PIEZAS

n.º	DESCRIPCIÓN	ESPEC.	CANT.
1	Estructura Principal		1
2	Estabilizador Delantero		1
3	Estabilizador Trasero		1
4	Tapa de Rodillo		2
5	Tapa Niveladora		2
6	Perno de Carrocería	M10xL57	4
7	Arandela en Arco	Φ10x1.5xΦ25xR28	4
8	Tuerca de Sombrerete	M10	4
9	Poste de Manubrio		1
10a	Controlador de Tensión		1
10b	Cable de Tensión		1
11	Tornillo Phillips		1
12	Arandela Plana		1
13	Perno Allen	M8x20	4
14	Arandela en Arco	Φ20xd8.5xR25	8
15	Cable del Sensor Superior		1
16	Cable del Sensor Inferior		1
17	Gancho de Tensión		1
18 L/R	Tubo de Soporte del Pedal (Izq/Der)		1pr.
19 L/R	Tornillo de Bisagra (Izq/Der)	Φ16x89	1pr.
20	Tapa de Tuerca	S13	2
21	Perno Hexagonal	M8x55	2
22	Arandela Plana	d8x15	2
23	Tuerca de Nylon	M8(color negro)	2
24 L/R	Barra de Manubrio (Izq/Der)		1pr.
25	Perno Hexagonal	M8x15	2
26	Arandela Plana	Φ8.2xΦ32x2	2
27 L/R	Pedal		1pr.
28	Perno Hexagonal	M10xL45	4
29	Arandela Plana	d10x1.5	4
30	Tuerca de Nylon	M10 (color blanco)	4
31	Apoyabrazos		1
32 L/R	Manubrio (Izq/Der)		1pr.
33	Tuerca de Sombrerete	M8	4
34	Arandela de Presión	d8x1.5	2
35	Perno Hexagonal		2
36	Cubierta Decorativa		1
37	Perno de Carrocería	M8x40	4
38	Medidor		1
39	Arandela de Presión	Φ13xB2	2
40 L/R	Tuerca de Nylon	B0.5x20	1pr.
41	Tapa de Tuerca	S17	4
42	Tapa del Extremo Rectangular		2
43	Agarre de Espuma		2
44	Agarre de Espuma		2
45	Tapa de Extremo Circular		2
46	Cable del Sensor de Pulso		2
47	Tapa Redonda		2
48	Tapa Redonda		2
49	Brazo de Biela		1
50	Cubierta del Controlador de Tensión		1
51	Perno Hexagonal	M10x50	2
52	Conexión de Articulación		2

n.º	DESCRIPCIÓN	ESPEC.	CANT.
53	Buje de Eje 1		4
54	Arandela Plana	d10x1.5	2
55	Buje de Aleación		4
56	Tuerca de Nylon	M10	2
57	Tapa de Tuerca	S19	2
58	Tapa de Tuerca	S14	4
59	Espaciador	Φ32x59	2
60	Buje de Eje 2		4
61	Arandela	Φ17.1xΦ23x0.3	2
62	Tuerca de Nylon		1
63	Clavija		2
64	Cubierta de Biela		2
65 L/R	Cubierta de Correa		1pr.
66	Tuerca		1
67	Arandela		1
68	Tuerca de dos Ranuras		1
69	Cojinete		2
70	Cubierta de Cojinete		2
71	Sensor		1
72	Perno	ST3x10	2
73	Tuerca de Tres Ranuras		1
74	Arandela Grande		1
75	Correa		1
76	Polea de la Correa		1
77	Perno Hexagonal	M5xL60	1
78	Tuerca Hexagonal	M5	2
79	Perno Hexagonal	M6xL15	2
80	Arandela de Presión	d6	2
81	Arandela Plana	D6	2
82	Anillo del Eje		2
83	Eje del Tablero Magnético		1
84	Tablero Magnético		1
85	Resorte		1
86	Imán Cuadrado		8
87	Tuerca Delgada Hexagonal	M10x1	1
88	Perno de Ajuste de la Cadena	M6x50	2
89	Arandela de Ajuste en U		2
90	Tuerca Hexagonal	M6	2
91	Espaciador		1
92	Cojinete	6000z	2
93	Eje del Volante		1
94	Volante de Inercia		1
95	Perno	ST4.3x20	5
96	Tuerca de Brida		1
97	Perno	ST5x20	4
98	Arandela Plana	d10x20x1.5	1
99	Arandela Plana	d5x1	4
100	Arandela Plana	d8x19x1.5	2
101	Cubierta de Aleación		1
102	Llave	S8	1
103	Llave	S6	1
104	Llave Inglesa	S13, S14	2
105	Llave Inglesa	S17, S19	2

# LISTE DES ÉLÉMENTS

N°	DESCRIPTION	SPÉCIFICATION	QTÉ
1	Cadre Principal		1
2	Stabilisateur Avant		1
3	Stabilisateur Arrière		1
4	Capuchon Stabilisateur Avant		2
5	Capuchon de Nivellement		2
6	Boulon de Carrosserie	M10XL57	4
7	Rondelle Cintrée	Φ10X1,5XΦ25XR28	4
8	Écrou Dôme	M10	4
9	Tige de Guidon		1
10a	Contrôleur de Tension		1
10b	Câble de Tension		
11	Vis Cruciforme		1
12	Rondelle Plate		1
13	Boulon Allen	M8X20	4
14	Rondelle Cintrée	Φ20Xd8,5XR25	8
15	Câble Supérieur du Capteur		1
16	Câble Inférieur du Capteur		1
17	Crochet de Tension		1
18L/R	Tube de Support de la Pédale		1 paire
19L/R	Boulon d'Articulation	Φ16X89	1 paire
20	Capuchon d'Écrou	S13	2
21	Boulon Hexagonal	M8X55	2
22	Rondelle Plate	d8X15	2
23	Écrou de Nylon	M8 (couleur noire)	2
24L/R	Guidon Mobile (G/D)		1 paire
25	Boulon Hexagonal	M8X15	2
26	Rondelle Plate	Φ8,2XΦ32X2	2
27L/R	Pédale		1 paire
28	Boulon Hexagonal	M10XL45	4
29	Rondelle Plate	d10X1,5	4
30	Écrou de Nylon	M10 (couleur blanche)	4
31	Accoudoir		1
32L/R	Guidon		1 paire
33	Écrou Dôme	M8	4
34	Rondelle à Ressort	d8X1,5	2
35	Boulon Hexagonal		2
36	Cache Décoratif		1
37	Boulon de Carrosserie	M8X40	4
38	Compteur		1
39	Rondelle à Ressort	Φ13XB2	2
40L/R	Écrou de Nylon	B0,5X20	1 paire
41	Capuchon d'Écrou	S17	4
42	Embout d'Extrémité Carré		2
43	Poignée en Mousse		2
44	Poignée en Mousse		2
45	Embout d'Extrémité Arrondi		2
46	Câble du Capteur de Pouls		2
47	Capuchon Sphérique		2
48	Capuchon Champignon		2
49	Bras de Manivelle		1
50	Carter du Contrôleur de Tension		1
51	Boulon Hexagonal	M10X50	2
52	Tube de Raccordement		2

N°	DESCRIPTION	SPÉCIFICATION	QTÉ
53	Bague de l'Axe 1		4
54	Rondelle Plate	d10X1,5	2
55	Bague en Alliage		4
56	Écrou de Nylon	M10	2
57	Capuchon d'Écrou	S19	2
58	Capuchon d'Écrou	S14	4
59	Bague d'Espacement	Φ32X59	2
60	Bague de l'Axe 2		4
61	Rondelle Ondulée	Φ17,1XΦ23 X 0,3	2
62	Écrou de Nylon		1
63	Bouchon		2
64	Carter de Manivelle		2
65L/R	Couvercle de Courroie		1 paire
66	Écrou		1
67	Rondelle		1
68	Écrou à Deux Encoches		1
69	Roulements à Billes		2
70	Boîtier de Roulement		2
71	Capteur		1
72	Boulon	ST3X10	2
73	Écrou à Trois Encoches		1
74	Grande Rondelle		1
75	Courroie		1
76	Poulie de la Courroie		1
77	Boulon Hexagonal	M5XL60	1
78	Écrou Hexagonal	M5	2
79	Boulon Hexagonal	M6XL15	2
80	Rondelle à Ressort	d6	2
81	Rondelle Plate	D6	2
82	Anneau de Butée d'Axe		2
83	Axe du Panneau de Force Magnétique		1
84	Panneau Magnétique		1
85	Ressort		1
86	Aimant Carré		8
87	Écrou Hexagonal Mince	M10X1	1
88	Boulon de Réglage de la Chaîne	M6X50	2
89	Rondelle de Réglage en Forme de U		2
90	Écrou Hexagonal	M6	2
91	Bague d'Espacement		1
92	Roulement	6000z	2
93	Axe du Volant d'Inertie		1
94	Volant d'Inertie		1
95	Boulon	ST4,3X20	5
96	Écrou à Embase		1
97	Boulon	ST5X20	4
98	Rondelle Plate	d10X20X1,5	1
99	Rondelle Plate	d5X1	4
100	Rondelle Plate	d8X19X1,5	2
101	Gaine en Alliage		1
102	Clé	S=8	1
103	Clé	S=6	1
104	Clé Tricoise	S=13, 14	2
105	Clé Tricoise	S=17, 19	2



# TEILELISTE

Nr.	Bezeichnung	Spezif.	Menge	Nr.	Bezeichnung	Spezif.	Menge
1	Hauptrahmen		1	53	Axenbuchse 1		4
2	Stabilisator Vorne		1	54	Unterlegscheibe	d10x1,5	2
3	Stabilisator Hinten		1	55	Metallbuchse		4
4	Rollenkappe		2	56	Nylonmutter	M10	2
5	Nivellierkappe		2	57	Mutternkappe	S19	2
6	Schlossschraube	M10xL57	4	58	Mutternkappe	S14	4
7	Gewölbte Federscheibe	Φ10x1,5xΦ25xR28	4	59	Abstandhalter	Φ32x59	2
8	Hutmutter	M10	4	60	Axenbuchse 2		4
9	Lenkerstütze		1	61	Wellenscheibe	Φ17,1xΦ23x0,3	2
10a	Spannungsregler		1	62	Nylonmutter		1
10b	Zugkabel		1	63	Stecker		2
11	Kreuzschraube		1	64	Kurbelabdeckung		2
12	Unterlegscheibe		1	65L/R	Kettenabdeckung		1 P.
13	Inbusschraube	M8x20	4	66	Schraubenmutter		1
14	Gewölbte Federscheibe	Φ20xd8,5xR25	8	67	Beilagscheibe		1
15	Oberer Sensordraht		1	68	Zweistufenmutter		1
16	Unterer Sensordraht		1	69	Kugellager		2
17	Zughaken		1	70	Lagergehäuse		2
18L/R	Pedalstützrohr		1 P.	71	Sensor		1
19L/R	Scharnierbolzen	Φ16x89	1 P.	72	Bolzen	ST3x10	2
20	Mutternkappe	S13	2	73	Dreistufenmutter		1
21	Sechskantschraube	M8x55	2	74	Große Beilagscheibe		1
22	Unterlegscheibe	d8x15	2	75	Riemen		1
23	Nylonmutter	M8 (Schwarze Farbe)	2	76	Riemenscheibe		1
24L/R	Schwenkstange		1 P.	77	Sechskantschraube	M5xL60	1
25	Sechskantschraube	M8x15	2	78	Sechskantmutter	M5	2
26	Unterlegscheibe	Φ8,2xΦ32x2	2	79	Sechskantschraube	M6xL15	2
27L/R	Pedal		1 P.	80	Federscheibe	d6	2
28	Sechskantschraube	M10 x L45	4	81	Unterlegscheibe	D6	2
29	Unterlegscheibe	d10 x 1,5	4	82	Achsanschlagring		2
30	Nylonmutter	M10 (Weiße Farbe)	4	83	Magnetplatinenachse		1
31	Armstütze		1	84	Platinenachse		1
32L/R	Griffstange		1 P.	85	Sprungfeder		1
33	Hutmutter	M8	4	86	Vierkant-Magnet		8
34	Federscheibe	d8x1,5	2	87	Flache Sechskantmutter	M10x1	1
35	Sechskantschraube		2	88	Kettenbolzeneinsteller	M6x50	2
36	Dekorative Abdeckung		1	89	U-Scheibe-Einsteller		2
37	Schlossschraube	M8x40	4	90	Sechskantmutter	M6	2
38	Zähler		1	91	Abstandhalter		1
39	Federscheibe	Φ13xB2	2	92	Kugellager	6000z	2
40L/R	Nylonmutter	B0,5x20	1 P.	93	Schwungradachse		1
41	Mutternkappe	S17	4	94	Schwungrad		1
42	Vierkant-Endkappe		2	95	Bolzen	ST4,3x20	5
43	Schaumstoffgriff		2	96	Flanschmutter		1
44	Schaumstoffgriff		2	97	Bolzen	ST5x20	4
45	Runde Endkappe		2	98	Unterlegscheibe	d10x20x1,5	1
46	Impuls-Sensordraht		2	99	Unterlegscheibe	d5x1	4
47	Kugelkappe		2	100	Unterlegscheibe	d8x19x1,5	2
48	Pilzkappe		2	101	Legierungshülse		1
49	Kurbelarm		1	102	Stiftschlüssel	S=8	1
50	Spannungsregler-Abdeckung		1	103	Stiftschlüssel	S=6	1
51	Sechskantschraube	M10x50	2	104	Schraubenschlüssel	S=13、14	2
52	Verbindungsgelenk		2	105	Schraubenschlüssel	S=17、19	2

### **Ordering Replacement Parts (U.S. and Canadian Customers only)**

Please provide the following information in order for us to accurately identify the part(s) needed:

- ✓ The model number (found on cover of manual)
- ✓ The product name (found on cover of manual)
- ✓ The part number found on the “EXPLODED DIAGRAM” and “PARTS LIST” (found near the front of the manual)

Please contact us at [support@sunnyhealthfitness.com](mailto:support@sunnyhealthfitness.com) or 1- 877 - 90SUNNY (877-907-8669).

### **Pedido de piezas de repuesto (solo para clientes de EE. UU. y Canadá)**

Proporcione la siguiente información para que podamos identificar con precisión las piezas necesarias:

- ✓ El número de modelo (se encuentra en la portada del manual).
- ✓ El nombre del producto (se encuentra en la portada del manual).
- ✓ El número de pieza que se encuentra en el “ESQUEMA DE LAS PIEZAS” y en la “LISTA DE PIEZAS” (se encuentra al principio del manual).

Contáctenos en [support@sunnyhealthfitness.com](mailto:support@sunnyhealthfitness.com) o 1- 877 - 90SUNNY (877-907-8669).

### **Pour commander des pièces de rechange (clients américains et canadiens seulement)**

Veillez fournir les informations suivantes afin que nous puissions identifier avec précision la pièce ou les pièces requise(s):

- ✓ Le numéro de modèle (situé sur la couverture du manuel)
- ✓ Le nom du produit (situé sur la couverture du manuel)
- ✓ Le numéro de pièce figurant sur le « SCHÉMA ÉCLATÉ » et la « LISTE DES ÉLÉMENTS » (situé vers le début du manuel)

Veillez nous contacter à [support@sunnyhealthfitness.com](mailto:support@sunnyhealthfitness.com) ou 1- 877 - 90SUNNY (877-907-8669).

### **Bestellung von Ersatzteilen (nur für US-amerikanische und kanadische Kunden)**

Bitte geben Sie die folgenden Informationen an, damit wir das/die benötigte(n) Teil(e) genau identifizieren können:

- ✓ Die Modellnummer (finden Sie auf dem Umschlag der Anleitung)
- ✓ Die Produktbezeichnung (finden Sie auf dem Umschlag der Anleitung)
- ✓ Die Teilenummer auf der „EXPLOSIONSDARSTELLUNG“ und der „TEILELISTE“ (finden Sie vorne in der Anleitung)

Bitte kontaktieren Sie uns unter [support@sunnyhealthfitness.com](mailto:support@sunnyhealthfitness.com) oder 1- 877 - 90SUNNY (877-907-8669).

# ASSEMBLY INSTRUCTION

We value your experience using Sunny Health and Fitness products. For assistance with parts or troubleshooting, please contact us at [support@sunnyhealthfitness.com](mailto:support@sunnyhealthfitness.com) or 1-877-90SUNNY (877-907-8669).

## STEP 1:

Attach the **Front Stabilizer (No. 2)** and **Rear Stabilizer (No. 3)** onto the **Main Frame (No. 1)**, secure with 4 **Carriage Bolts (No. 6)**, 4 **Arc Washers (No. 7)** and 4 **Domed Nuts (No. 8)** which are preattached to the stabilizer, tighten with **Spanner (No. 105)**.

**Note:** Ensure that all bolts and washers are in place and partially threaded in before completely tightening any of them.

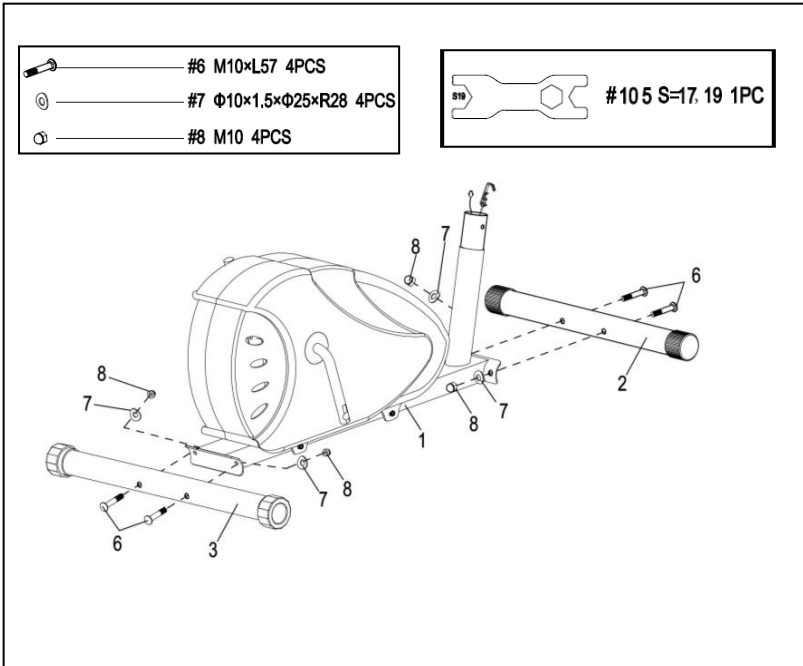

## STEP 2:

**A:** Connect the **Lower Sensor Wire (No. 16)** to the **Upper Sensor Wire (No. 15)**, and then connect **Tension Hook (No. 17)** with **Tension Cable (No. 10b)** as shown in Diagram A.

**Note:** Make sure the **Tension Controller (No. 10a)** is at the lowest level before you connect the **Tension Cable (No. 10b)**. This ensures the wires are at their longest point. We recommend the assistance of a second person to help hold the **Handlebar Post (No. 9)**. This will make the connection easier when you are attaching **Tension Hook (No. 17)** to **Tension Cable (No. 10b)**.

**B:** Remove the preassembled 4 **Allen Bolts (No. 13)** and 4 **Arc Washers (No. 14)** from the **Handlebar Post (No. 9)**. Insert the **Handlebar Post (No. 9)** into the post of the **Main Frame (No. 1)**; secure with 4 **Allen Bolts (No. 13)** and 4 **Arc Washers (No. 14)** that were just removed with **Wrench (No. 103)**.

**Note:** Ensure that all bolts and washers are in place and partially threaded in before completely tightening any of them.

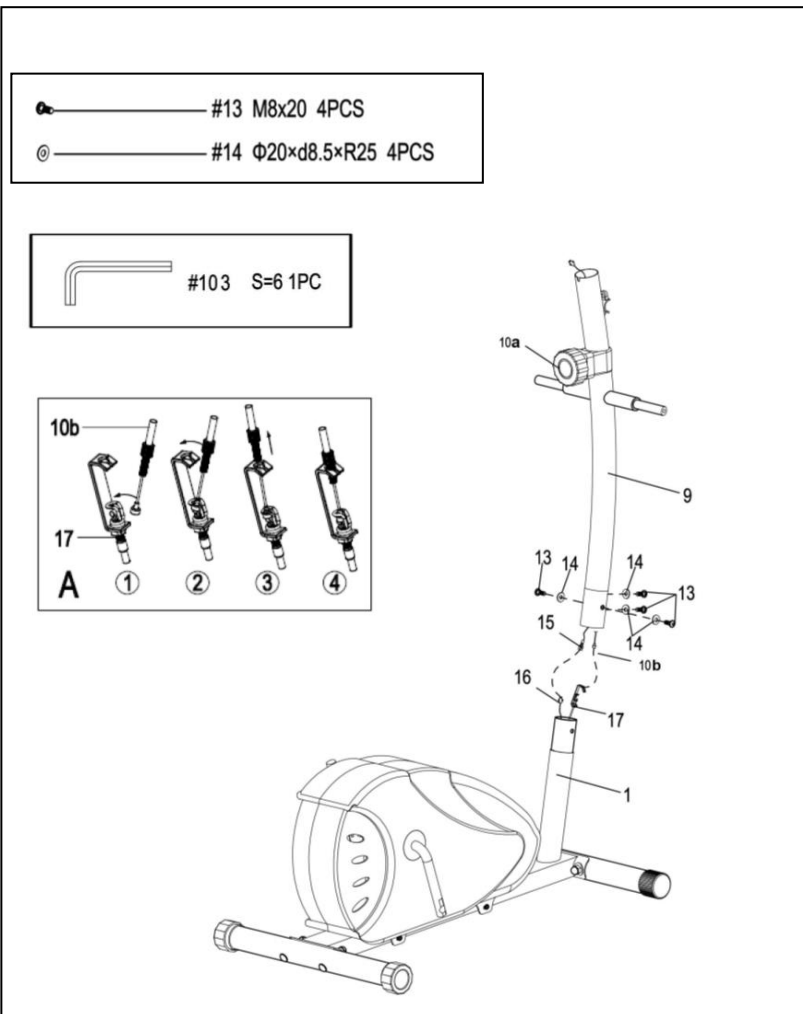

We value your experience using Sunny Health and Fitness products. For assistance with parts or troubleshooting, please contact us at [support@sunnyhealthfitness.com](mailto:support@sunnyhealthfitness.com) or 1-877-90SUNNY (877-907-8669).

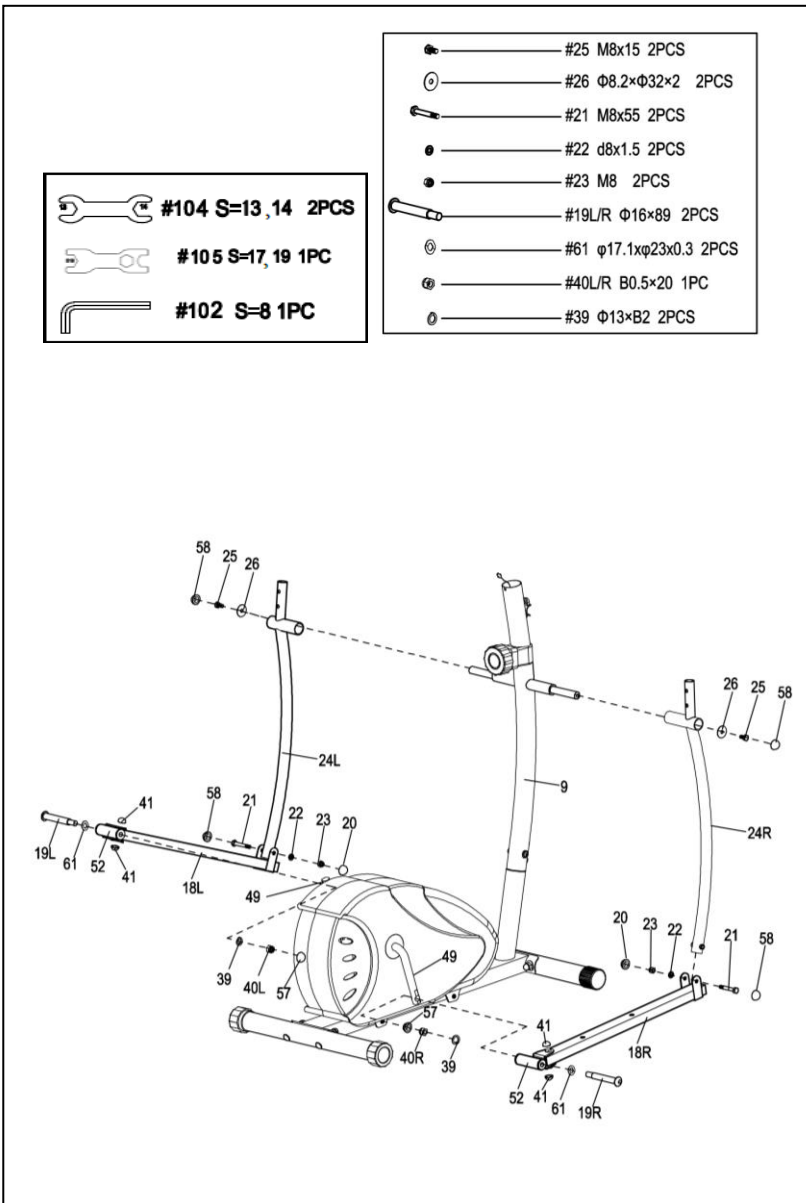

### STEP 3:

**A:** Attach the 2 **Swing Bars (No. 24L/R)** to the long axle of the **Handlebar Post (No. 9)** with 2 **Hex Bolts (No. 25)** and 2 **Flat Washers (No. 26)** with 2 **Spanners (No. 104)**.

**Note:** Please do not fully tighten at this time.

**B:** Attach the 2 **Pedal Support Tubes (No. 18L/R)** to the **Crank Arm (No. 49)** with 2 **Hinge Bolts (No. 19L/R)**, 2 **Wave Washers (No. 61)**, then put on 2 **Spring Washers (No. 39)** and 2 **Nylon Nuts (No. 40L/R)** to the end of 2 **Hinge Bolts (No. 19L/R)** using **Wrench (No. 102)** and **Spanner (No. 105)**.

**Note:** Please do not fully tighten at this time.

**C:** Fasten the 2 **Swing Bars (No. 24L/R)** and the 2 **Pedal Support Tubes (No. 18L/R)** tightly with 2 **Hex Bolts (No. 21)**, 2 **Flat Washers (No. 22)** and 2 **Nylon Nuts (No. 23)** using 2 **Spanners (No. 104)**.

**D:** Fasten 2 **Hex Bolts (No. 25)** and 2 **Nylon Nuts (No. 40L/R)** tightly now. Then cover with the 12 **Nut Caps (No. 20 & 58 & 57 & 41)**.

**Note:** Ensure that all bolts and washers are in place and partially threaded in before completely tightening any of them.

**IMPORTANT:** Hinge Bolt (No. 19L/R) is labeled L for LEFT and R for RIGHT. Please make sure to turn **Left Hinge Bolt (No. 19L)** *counter-clockwise* and **Right Hinge Bolt (No. 19R)** *clockwise*.

The **Hinge Bolt (No. 19L/R)** must fully penetrate the nylon ring of the **Nylon Nut (No. 40L/R)**. This will ensure the stability and durability of your Elliptical Trainer. The **LEFT Nylon Nut (No. 40L)** is SILVER, while the **RIGHT Nylon Nut (No. 40R)** is BLACK. Please make sure to turn **Left Nylon Nut (No. 40L)** *clockwise* and **Right Nylon Nut (No. 40R)** *counter-clockwise*.

In order to install the **Hinge Bolt (No. 19L/R)** properly, it must go through the **Connecting Joint (No. 52)** and then screw into the hole of the **Crank Arm (No. 49)**. Then attach **Spring Washer (No. 39)** and **Nylon Nut (No. 40L/R)** to the end of **Hinge Bolt (No. 19L/R)**. If the hinge bolt is connected to the crank arm at an angle, damage to both the hinge thread and the crank arm may occur.

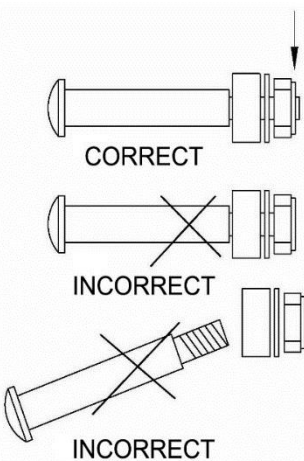

We value your experience using Sunny Health and Fitness products. For assistance with parts or troubleshooting, please contact us at [support@sunnyhealthfitness.com](mailto:support@sunnyhealthfitness.com) or 1-877-90SUNNY (877-907-8669).

If you experience any trouble with this step; please STOP and read our alternate assembly directions below before continuing. Incorrect installation can result in permanent damage to your machine. Please try below alternate assembly suggestion.

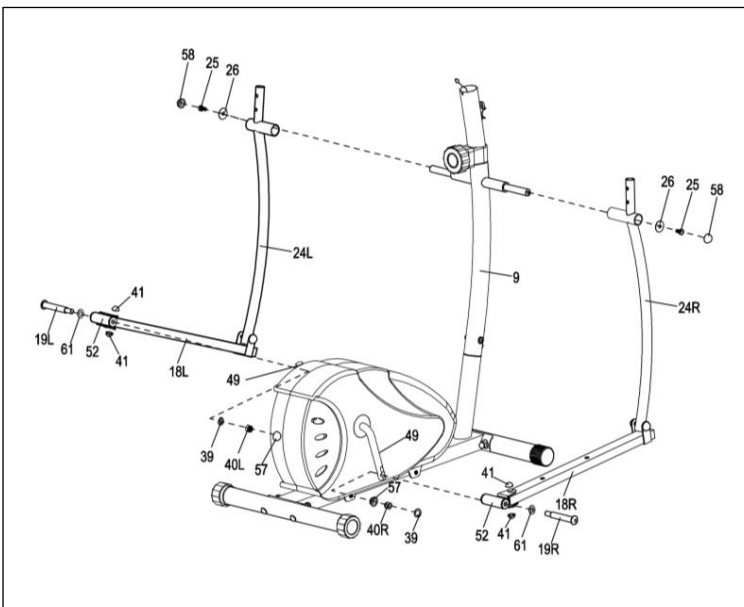

**Step A:**

Disconnect the **Connecting Joint (No. 52)** from the **Pedal Support Tube (No. 18L/R)**.

**Step B:**

Insert the **Hinge Bolt (No. 19L/R)** through the hole of the **Connecting Joint (No. 52)**, then screw the **Hinge Bolt (No. 19L/R)** in the **Crank Arm (No. 49)**.

Note: Remember when assembling the left side, you must screw *counter-clockwise* to tighten. Connect the **Spring Washer (No. 39)** and **Nylon Nut (No. 40L/R)** and attach the **Nut Cap (No. 41)**. You can now reattach the **Connecting Joint (No. 52)** to the **Pedal Support Tube (No. 18L/R)**.

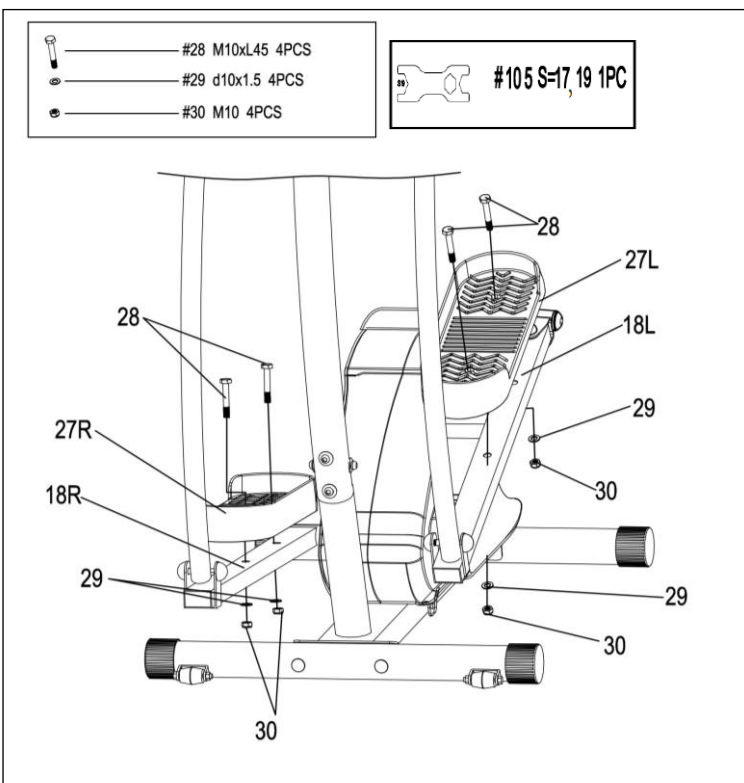

**STEP 4:**

Secure the 2 **Pedals (No. 27L/R)** to the 2 **Pedal Support Tubes (No. 18L/R)** respectively using 4 **Hex Bolts (No. 28)**, 4 **Flat Washers (No. 29)** and 4 **Nylon Nuts (No. 30)** using **Spanner (No. 105)**.

**CAUTION:**

Both pedals are labeled; L for LEFT and R for RIGHT.

We value your experience using Sunny Health and Fitness products. For assistance with parts or troubleshooting, please contact us at [support@sunnyhealthfitness.com](mailto:support@sunnyhealthfitness.com) or 1-877-90SUNNY (877-907-8669).

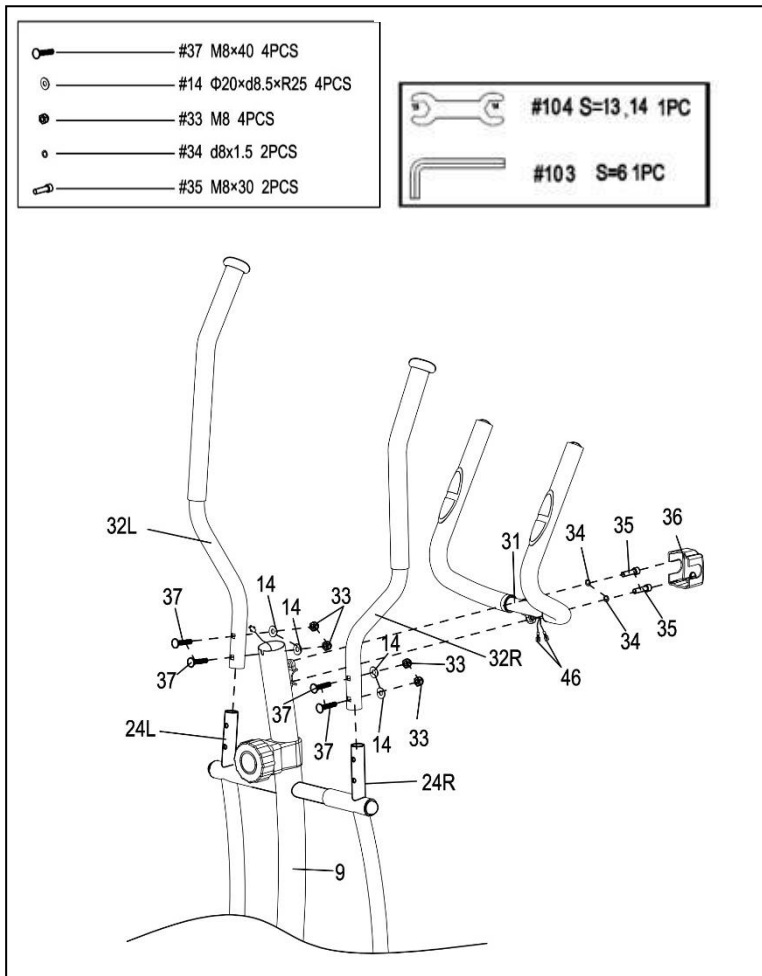

#### STEP 5:

**A:** Remove the preassembled 2 **Spring Washers (No. 34)** and 2 **Hex Bolts (No. 35)** from the **Handlebar Post (No. 9)**. Attach **Armrest (No. 31)** to the **Handlebar Post (No. 9)** in place. Secure it with 2 **Spring Washers (No. 34)** and 2 **Hex Bolts (No. 35)** that were just removed using **Wrench (No. 103)**, and then pull the **Pulse Sensor Wire (No. 46)** out of the **Handlebar Post (No. 9)**. Finally attach the **Decorative Cover (No. 36)** onto the **Armrest (No. 31)**.

**B:** Attach the 2 **Handlebars (No. 32L/R)** on the 2 **Swing Bars (No. 24L/R)** with 4 **Carriage Bolts (No. 37)**, 4 **Arc Washers (No. 14)** and 4 **Domed Nuts (No. 33)** using **Spanner (No. 104)**.

**Note:** If the **Handlebar (No. 32L/R)** rubs against the **Armrest (No. 31)** during the workout please recheck if the **Handlebar (No. 32L/R)** is assembled correctly. You should attach **Handlebar (No. 32L/R)** to **Swing Bar (No. 24L/R)** according to the label marked with L or R.

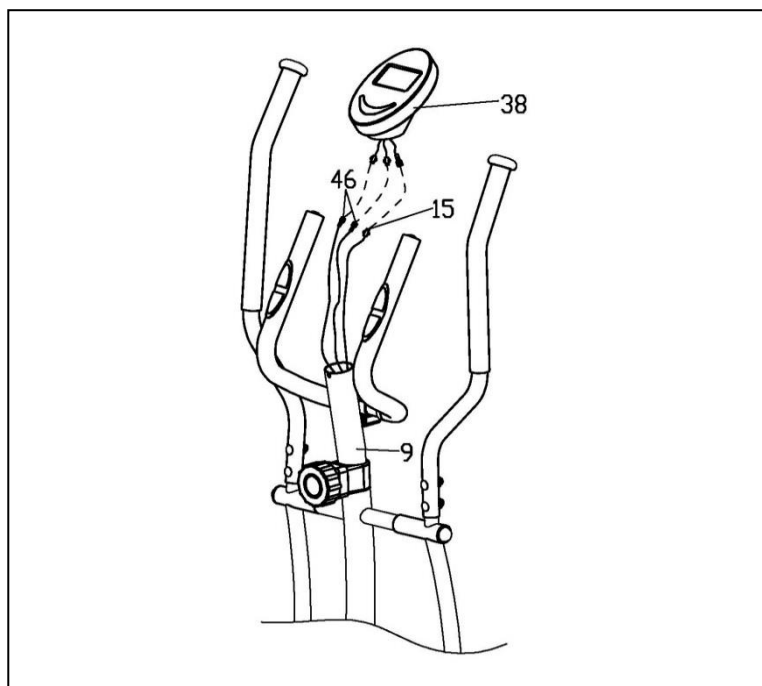

#### STEP 6:

Connect the 2 **Pulse Sensor Wires (No. 46)** and **Upper Sensor Wire (No. 15)** to the **Meter (No. 38)** respectively. Align the slot of the **Handlebar Post (No. 9)** to the bulge inside the **Meter (No. 38)** then slide it onto the **Handlebar Post (No. 9)** slowly.

**Note:** To avoid damaging the wires, please push them into the **Handlebar Post (No. 9)** before sliding the **Meter (No. 38)** onto it.

*THE ASSEMBLY IS COMPLETE!*

# ADJUSTMENTS & USAGE GUIDE

1. If you find there is no difference between tension level 1 to level 8, please check the connection of the tension cable. Please see Diagram A under Step 2.

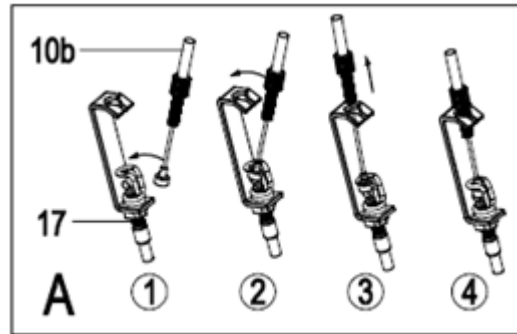

2. If the meter does not show numbers correctly, please check the batteries. If the meter does not count the speed and time, please check the connections of **Upper Sensor Wire (No. 15)** to the **Meter (No. 38)** and **Upper Sensor Wire (No. 15)** to **Lower Sensor Wire (No. 16)**.
3. If you have difficulty putting **Hinge Bolts (No. 19L/R)** into the **Crank Arm (No. 49)**, please try moving the **Crank Arm (No. 49)** to a different angle. \*Keep in mind the **Left Locking Bolt (No. 19L)** has reversed threading and must be installed by turning *counter-clockwise*.
4. If you hear any noise when using the machine, please check if **Hinge Bolts (No. 19L/R)**, **Hex Bolts (No. 21)**, **Flat Washers (No. 26)** and **Connecting Joints (No. 52)** are loose. You may remove these parts and add some lubricant oil to eliminate all noise possibilities. Remember to tighten all the parts securely.
5. When you first use the machine, if you hear any unusual noises from the inside of the **Belt Cover (No. 65L/R)**, please loosen the screws on the belt cover about two rotations, then push the **Belt Cover (No. 65L/R)** up a little bit. Finally, fasten the screws you loosened before. See the following diagram. (During shipping, the **Belt Cover (No. 65L/R)** can be dislocated, and the **Flywheel (No. 94)** may rub on the **Belt Cover (No. 65L/R)**).

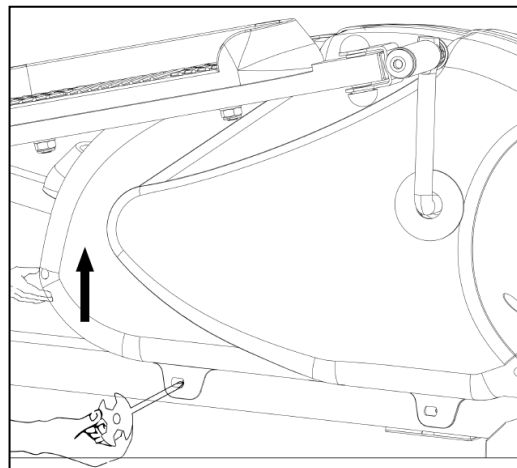

6. If it is very hard to pedal on the higher tension levels, or you hear rubbing noises, please remove the **Belt Cover (No. 65L/R)**, and adjust the screw seen in the following diagram. You will need to lower the position of the screw by turning counter-clockwise. This will keep the **Magnet Board (No. 84)** from contacting the magnetic flywheel. Before re-installing the **Belt Cover (No. 65L/R)**, test the tension level 8 to ensure the magnets do not touch the flywheel.

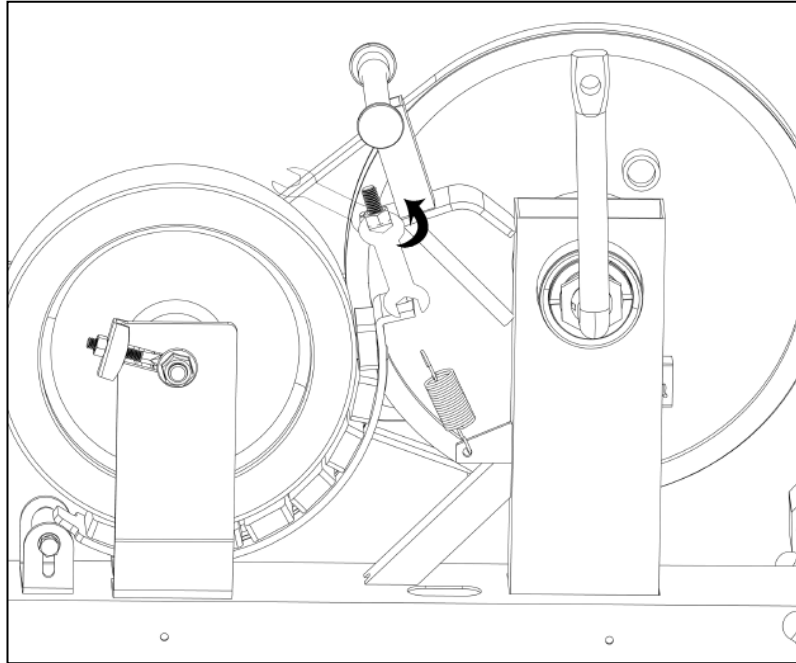

7. If you still hear noises after you did Step 5 and Step 6, please remove the **Belt Cover (No. 65L/R)**. Loosen the screws for the **Flywheel (No. 94)** about a half of a rotation. See the following diagram below.

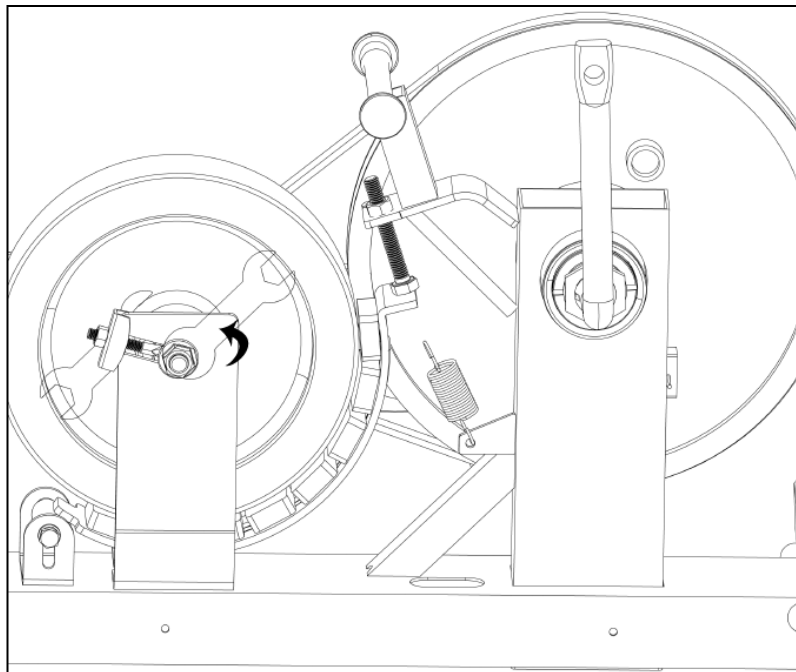

8. If you feel the machine is uneven, please adjust the **Leveler Cap (No. 5)** on **Real Stabilizer (No. 3)** by turning it. If the machine is wobbly when you use it, please consider adding an exercise mat under it.



# **BATTERY INSTALLATION & REPLACEMENT**

## **BATTERY INSTALLATION:**

The meter uses 2 AA batteries. Open the battery cover from the back of meter, then put 2 batteries into the battery compartment. Make sure the (+) and (-) ends of the batteries are in the correct position. Put the battery cover back.

## **BATTERY REPLACEMENT:**

If there is a problem with the display, try changing the batteries first. Open the battery cover, remove the old batteries and replace with new batteries. Make sure the (+) and (-) ends of the batteries are in the correct position. Put the battery cover back.

When changing batteries, always replace both with new batteries. Do not mix old and new batteries.

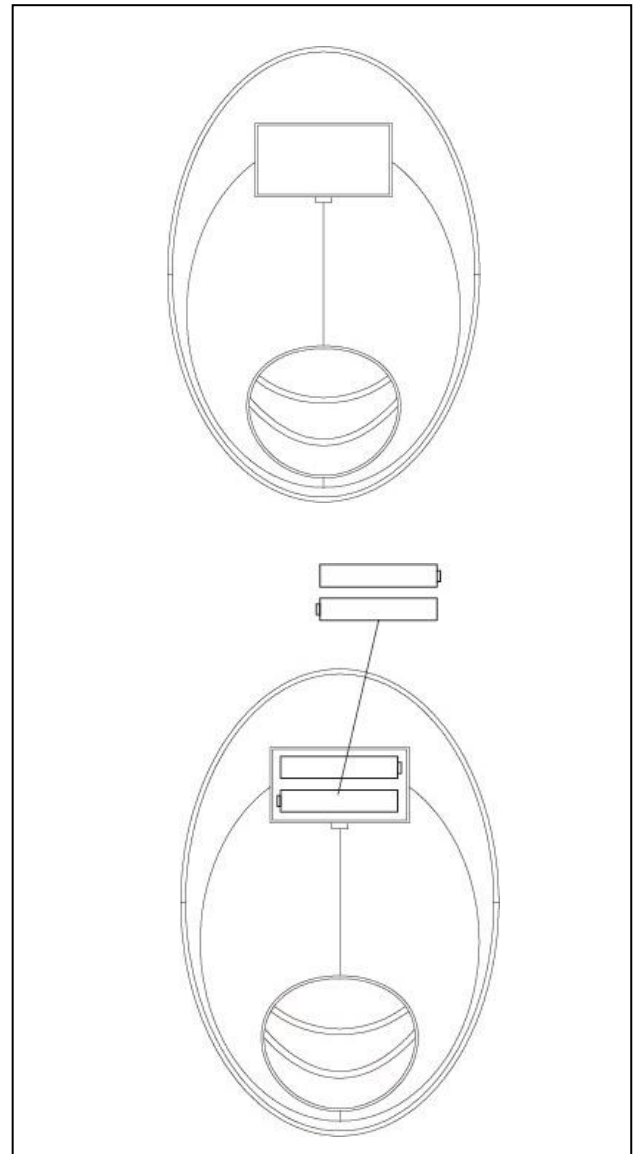

# EXERCISE METER



## FUNCTION KEYS:

### 1. **MODE:**

Press to select functions.

Press and hold the MODE button for 3 seconds to reset time, distance and calories.

### 2. **SET:** Press to set values of time, distance and calories when not in scan mode.

Press the MODE button to select desired functions: time, distance or calories.

Use the SET button to set a value for time, distance or calories.

The value of a function will be set on a countdown.

Press the MODE button once more, to save the function value you've created.

### 3. **RESET:** Press to reset time, pulse, distance and calories to zero when not in scan mode.

## FUNCTIONS:

1. **SCAN:** Press MODE button until SCAN appears. The meter will rotate through all 6 functions: Time, Speed, Distance, Total Distance, Calories and RPM. Each display will be held for 6 seconds.

2. **TIME:** Counts the total time of the exercise from start to finish.

3. **SPEED:** Displays the current speed.

4. **DISTANCE (DIST):** Counts the distance of an exercise from start to finish.

5. **TOTAL DISTANCE (TOTAL):** Counts the total distance after installing the batteries.

6. **CALORIES (CAL):** Counts total calories burned during exercise from start to finish.

7. **RPM:** Displays the current RPM.

8. **TOTAL DISTANCE (ODO):** Counts the total distance after installing the batteries.

9. **PULSE RATE (If Available):** Press MODE button until PULSE appears. In order to properly measure your pulse rate, you must place both your palms on the contact pads located on the handlebar next to the seat. Once you have done this, the meter will show your current heartbeat rate in beats per minute (BPM) after 3~4 seconds.

**Note:** During the process of "pulse measurement", the measurement value may be higher than virtual pulse rate during the first 2~3 seconds as a result of the contact jamming. Afterwards, it will return to normal level. To ensure testing accuracy, it is suggested that user tests pulse during stop/pause exercise to avoid any possible influence.

The measurement value cannot be regarded as the basis of medical treatment.

**AUTO ON/OFF & AUTO START/STOP:** If the wheel is in motion or any button is pressed, the meter will become active and shall remain active. The meter will turn off automatically if there is no motion or button pressed for 4 minutes.

**ALARM:** The functions of time, distance and calorie can be set to countdown, if any of the above value goes to zero, the meter will alarm for 10 seconds.

Press MODE to select the function, then press SET to adjust the value.

## Note:

The meter containing only the "MODE" button does not have ALARM function. If you find "M" on the left side of meter screen, it is the Imperial system. The unit will be expressed as mile.

**BATTERY DISPOSAL:** The meter uses 2 AA batteries, which are packed with the meter. Dispose the batteries according to the laws and regulations of your local region. Some batteries may be recycled. When disposing or recycling, do not mix battery types.

## SPECIFICATIONS

FUNCTION	Auto Scan	Every 6 seconds
	Running Time	00:00 ~ 99:59 (Minute: Second)
	Current Speed	The max pick-up signal is 999.9 MPH (or 1500 RPM)
	Trip Distance	0.00 ~ 99.99 MILE
	Calories	0 ~ 999.9 Kcal
	Total Distance	0 ~ 999.9 MILE
	RPM	0~1500 RATE PER MINUTE
	Pulse Rate	40-240 BPM
Battery Type		2 pcs of SIZE-AA
Operating Temperature		0°C ~ 40°C (32°F ~ 104°F)
Storage Temperature		-10°C ~ 60°C (14°F ~ 140°F)

# INSTRUCCIONES DE ARMADO

Valoramos su experiencia con los productos de Sunny Health and Fitness. Para obtener ayuda con las piezas o la solución de problemas, contáctenos en [support@sunnyhealthfitness.com](mailto:support@sunnyhealthfitness.com) o al 1-877-90SUNNY (877-907-8669).

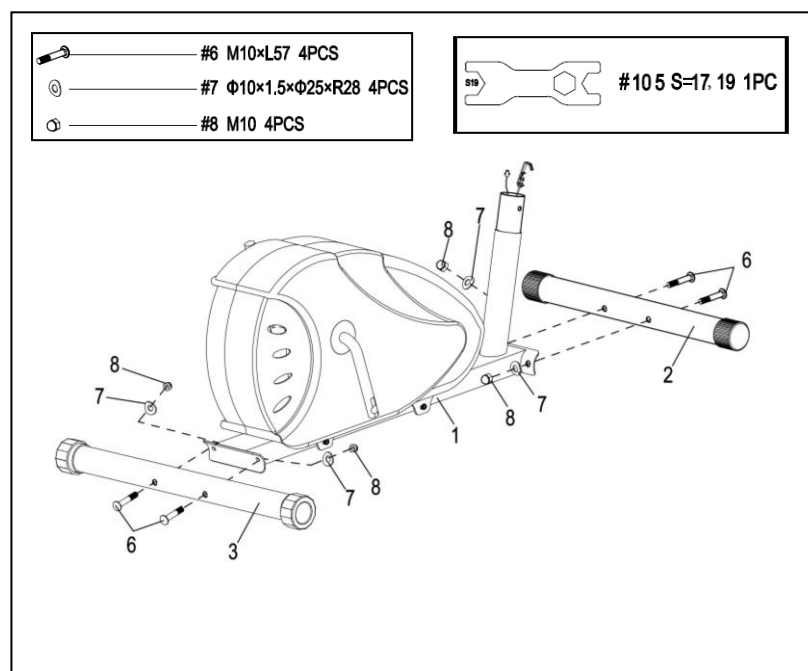

## PASO 1:

Fije los **Estabilizador Delantero (n.º 2)** y **Estabilizador Trasero (n.º 3)** a la **Estructura Principal (n.º 1)** y sujételos con los 4 **Pernos de Carrocería (n.º 6)**, 4 **Arandelas en Arco (n.º 7)** y 4 **Tuercas Sombrerete (n.º 8)** que vienen ya preinstalados en el estabilizador.

Nota: Asegúrese de que **TODOS** los pernos y las arandelas estén en su lugar y parcialmente enroscados antes de ajustarlos completamente.

## PASO 2:

**A:** Conecte el **Cable del Sensor inferior (n.º 16)** al **Cable del Sensor Superior (n.º 15)** y luego conecte el **Gancho de Tensión (n.º 17)** al **Cable de Tensión (n.º 10b)** como se muestra en la imagen A.

**Nota:** Asegúrese de que el **Controlador de Tensión (n.º 10a)** esté lo más bajo posible antes de conectar el cable de control de tensión. Esto asegura que los cables estén en sus puntos de alcance más largos. Recomendamos la asistencia de una segunda persona para que ayude sostener el **Poste de Manubrio (n.º 9)**. Esto facilitará la conexión cuando conecte el **Gancho de Tensión (n.º 17)** al **Cable de Tensión (n.º 10b)**.

**B:** Retire los 4 **Pernos Allen (n.º 13)** y los 4 **Arandelas en Arco (n.º 14)** de la sección principal. Inserte el **Poste de Manubrio (n.º 9)** en la **Estructura Principal (n.º 1)**. Asegúrelo en su lugar con 4 **Pernos Allen (n.º 13)** y 4 **Arandelas en Arco (n.º 14)** con la **Llave (n.º 103)**.

Nota: Asegúrese de que **TODOS** los pernos y las arandelas estén en su lugar y parcialmente enroscados antes de ajustarlos completamente.

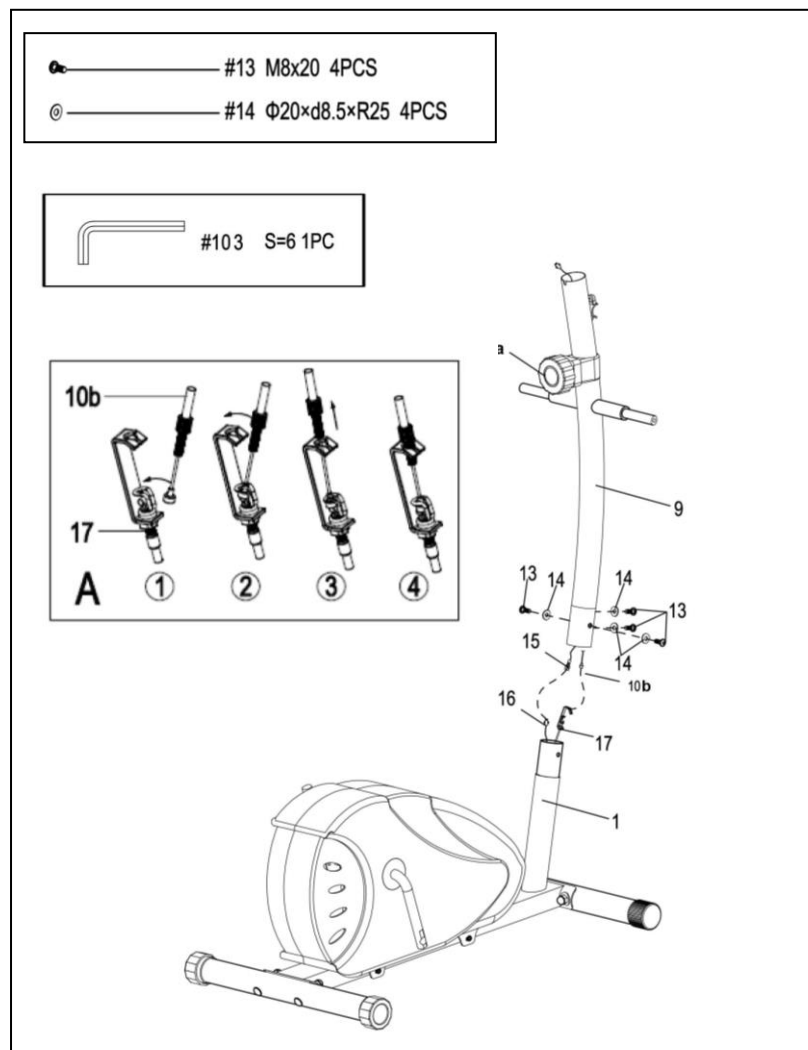

Valoramos su experiencia con los productos de Sunny Health and Fitness. Para obtener ayuda con las piezas o la solución de problemas, contáctenos en [support@sunnyhealthfitness.com](mailto:support@sunnyhealthfitness.com) o al 1-877-90SUNNY (877-907-8669).

### PASO 3:

**A:** Fije las 2 **Barras de Manubrio (n.º 24 L/R)** al eje largo del **Poste de Manubrio (n.º 9)** con 2 **Pernos Hexagonales (n.º 25)** y 2 **Arandelas Planas (n.º 26)** con 2 **Llaves Inglesas (n.º 104)**. No ajuste completamente en este momento.

**B:** Conecte el 2 **Tubos de Soporte de Pedales (n.º 18 L/R)** a los **Brazos de Bielas (n.º 49)** con 2 **Tornillos de Bisagra (n.º 19 L/R)**, 2 **Arandelas (n.º 61)** y, a continuación, coloque 2 **Arandelas de Presión (n.º 39)** y 2 **Tuercas de Nylon (n.º 40 L/R)** en el extremo de 2 **Tornillos de Bisagra (n.º 19 L/R)** usando la **Llave (n.º 102)** y **Llave Inglesa (n.º 105)**.

**Nota:** No ajuste completamente en este momento.

**C:** Sujete firmemente las 2 **Barras de Manubrio (n.º 24 L/R)** y los 2 **Tubos de Soporte del Pedal (n.º 18 L/R)** con 2 **Pernos Hexagonal (n.º 21)**, 2 **Arandelas Planas (n.º 22)** y 2 **Tuercas de Nylon (n.º 23)** usando 2 **Llaves Inglesas (n.º 104)**.

**D:** Sujete firmemente los 2 **Pernos Hexagonales (n.º 25)** y las 2 **Tuercas de Nylon (n.º 40 L/R)**. Luego, cúbralo con 12 **Tapas de Tuerca (n.º 20 & 58 & 57 & 41)**. **Nota:** Asegúrese de que **TODOS** los pernos y las arandelas estén en su lugar y parcialmente enroscados antes de ajustarlos completamente.

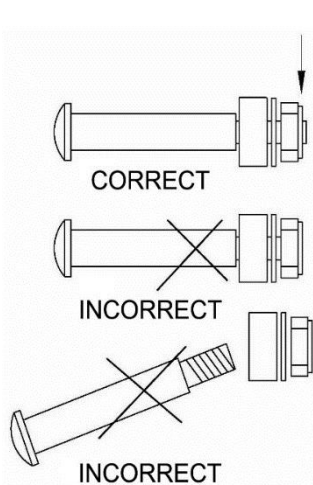
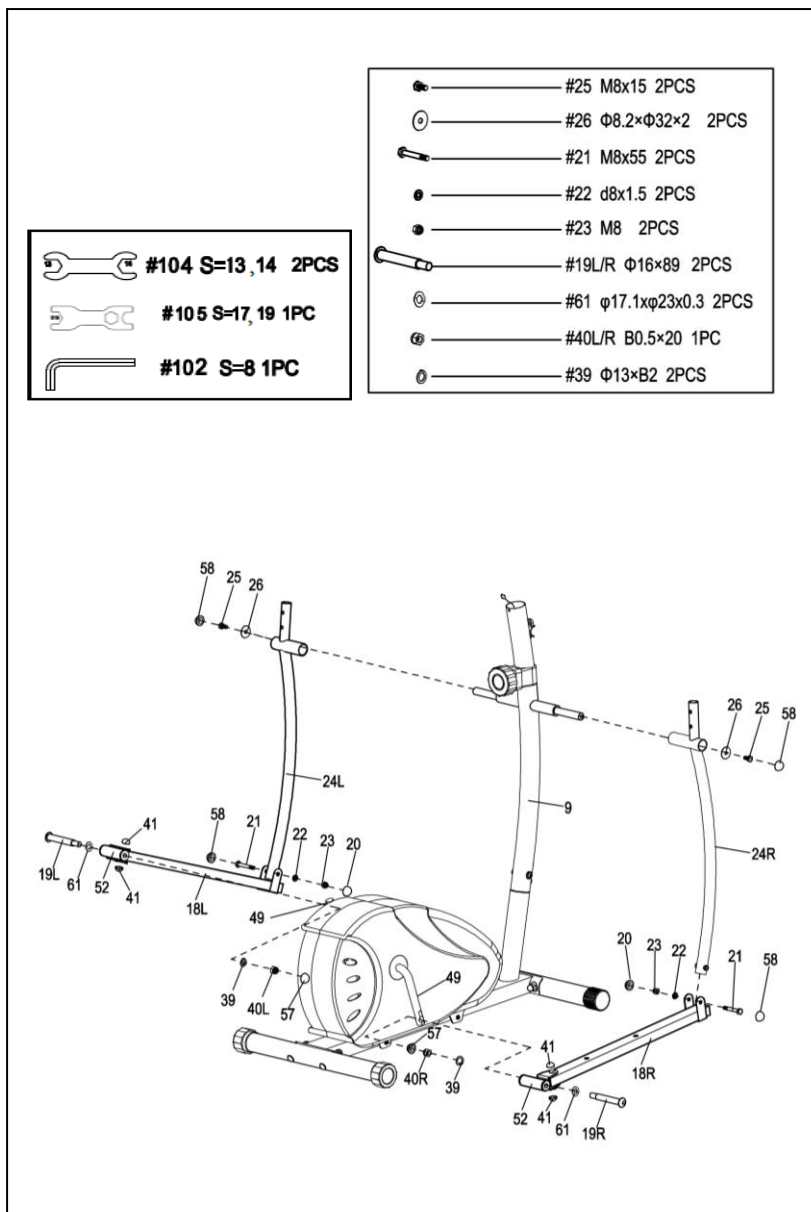

**¡IMPORTANTE!** El **Tornillo de Bisagra (n.º 19L/R)** está marcada con L para **IZQUIERDA** y R para **DERECHA**. Asegúrese de ajustar el **Tornillo de Bisagra Izquierda (n.º 19L)** hacia la izquierda y **Tornillo de Bisagra Derecha (n.º 19R)** hacia la derecha.

Los **Tornillos de Bisagra (n.º 19L/R)** deben ingresar completamente en los anillos de nylon de las **Tuercas de Nylon (n.º 40 L/R)**. Esto asegurará la estabilidad y durabilidad de su Entrenador Elíptico. El extremo de la **Tuerca de Nylon (n.º 40L)** Izquierda es azul, mientras que la **Tuerca de Nylon (n.º 40R)** derecha es blanca. Asegúrese de girar la **Tuerca de Nylon (n.º 40L)** Izquierda *hacia a la izquierda* y la **Tuerca de Nylon (n.º 40R)** derecha *hacia a la derecha*.

Para instalar correctamente los **Tornillos de Bisagra (n.º 19L/R)**, debe pasarlo a través de la **Conexión de Articulación (n.º 52)** y luego atornillarlo en el orificio del **Brazo de Biela (n.º 49)**. A continuación, fije la **Arandela de Presión (n.º 39)** y las **Tuercas de Nylon (n.º 40 L/R)** al extremo de los **Tornillos de Bisagra (n.º 19L/R)**. Si el Tornillo de Bisagra está conectado a la biela en un ángulo, se puede dañar tanto la rosca de la bisagra como la biela.

Valoramos su experiencia con los productos de Sunny Health and Fitness. Para obtener ayuda con las piezas o la solución de problemas, contáctenos en [support@sunnyhealthfitness.com](mailto:support@sunnyhealthfitness.com) o al 1-877-90SUNNY (877-907-8669).

Si tiene algún problema con este paso, antes de continuar DETÉNGASE y lea las instrucciones de instalación alternativas. La instalación incorrecta puede dañar la máquina de manera permanente. Si tiene problemas para instalar esta pieza, intente con esta sugerencia alternativa:

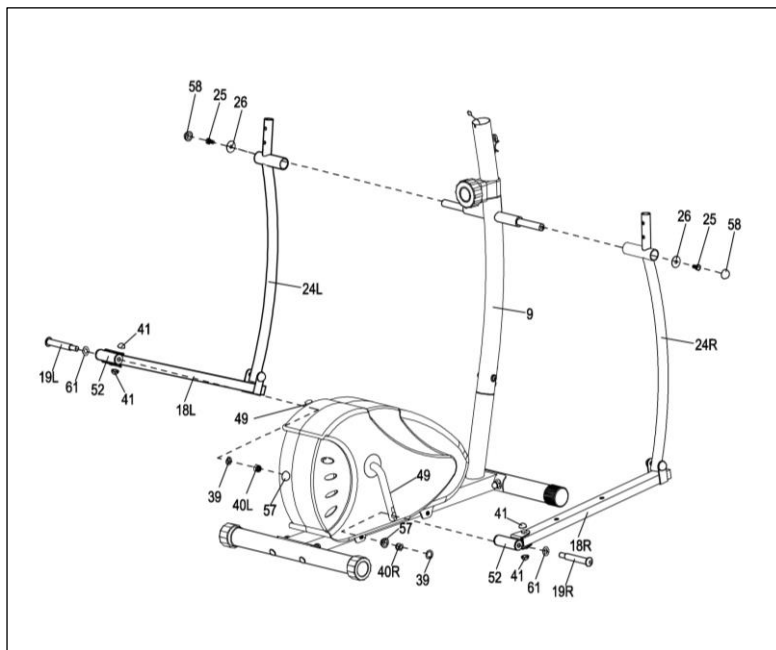

### PASO A

Desconecte la **Conexión de Articulación (n.º 52)** del **Tubo de Soporte del Pedal (n.º 18 L/R)**.

### PASO B

Inserte el **Tornillo de Bisagra (n.º 19 L/R)** a través del orificio de la **Conexión de Articulación (n.º 52)** y, a continuación, enrosque el **Tornillo de Bisagra (n.º 19 L/R)** en el **Brazo de la Biela (n.º 49)**.

Nota: Recuerde al armar el lado izquierdo, se debe enroscar hacia la izquierda para ajustar. Conecte la **Arandela de Presión (n.º 39)** y la **Tuerca de Nylon (n.º 40 L/R)** y coloque la **Tapa de Tuerca (n.º 41)**. Ahora puede volver a conectar la **Conexión de Articulación (n.º 52)** al **Tubo de Soporte (n.º 18 L/R)**.

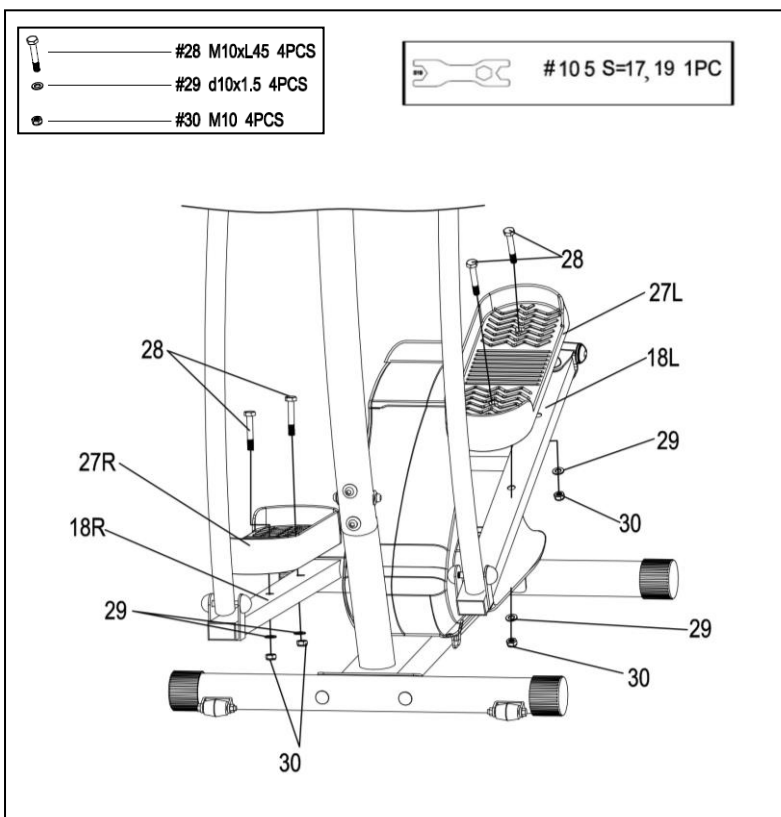

### PASO 4:

Fije los 2 **Pedales (n.º 27 L/R)** al 2 **Tubo de Soporte del Pedales (n.º 18 L/R)** respectivamente con 4 **Pernos Hexagonal (n.º 28)**, 4 **Arandelas Plana (n.º 29)** y las 4 **Tuercas de Nylon (n.º 30)** usando **Llave Inglesa (n.º 105)**.

### PRECAUCIÓN:

Ambos pedales están marcados, L para **IZQUIERDA (left)** y R para **DERECHA (right)**.

Valoramos su experiencia con los productos de Sunny Health and Fitness. Para obtener ayuda con las piezas o la solución de problemas, contáctenos en [support@sunnyhealthfitness.com](mailto:support@sunnyhealthfitness.com) o al 1-877-90SUNNY (877-907-8669).

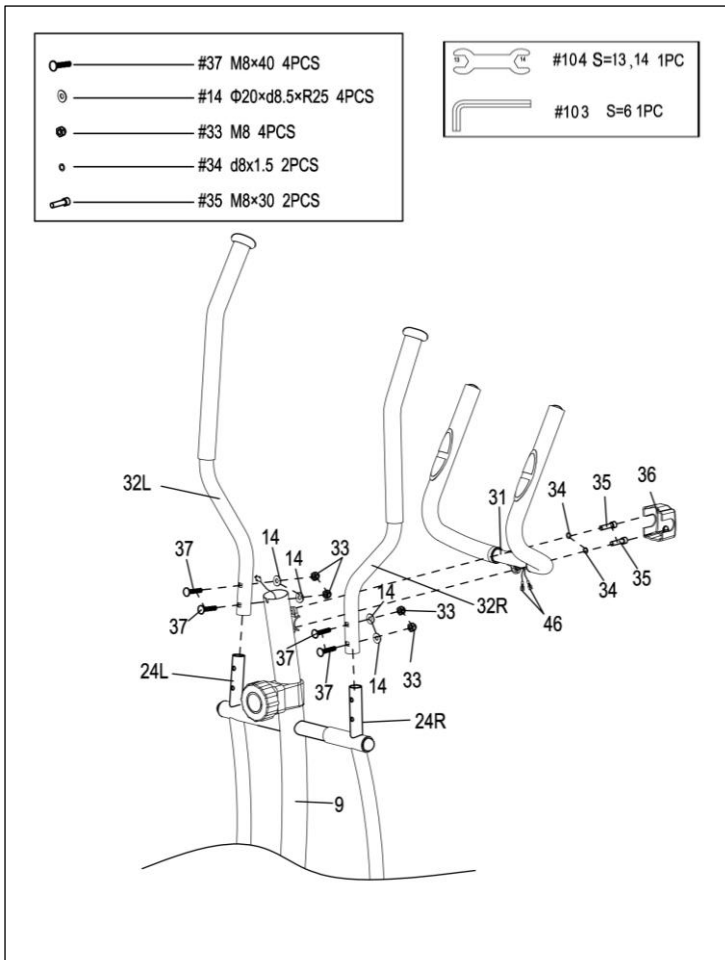

#### PASO 5:

**A:** Retire las 2 Arandelas de Presión (n.º 34) y los 2 Pernos Hexagonales (n.º 35) del Poste de Manubrio (n.º 9). Coloque el Apoyabrazos (n.º 31) en el Poste de Manubrio (n.º 9) en su lugar. Asegúrelo con 2 Arandelas de Presión (n.º 34) y 2 Pernos Hexagonales (n.º 35) que se retiraron con la Llave (n.º 103), y luego extraiga el Cable del Sensor de Pulso (n.º 46) del Poste de Manubrio (n.º 9). Finalmente, coloque la Cubierta Decorativa (n.º 36) en el Apoyabrazos (n.º 31).

**B:** Coloque los 2 Manubrios (n.º 32L/R) en las 2 Barras de Manubrio (n.º 24L/R) con 4 Pernos de Carrocería (n.º 37), 4 Arandelas en Arco (n.º 14) y 4 Tuercas de Sombrerete (n.º 33) usando la Llave Inglesa (n.º 104).

**NOTA:** Si el Manubrio (n.º 32L/R) roza contra el Apoyabrazos (n.º 31) durante el entrenamiento, confirme que montó las piezas correctas en el lado correcto. Debe colocar los Manubrios (n.º 32L/R) a las Barras de Manubrio (n.º 24L/R) de acuerdo con la etiqueta marcada con L o R, mientras ensambla el lado izquierdo.

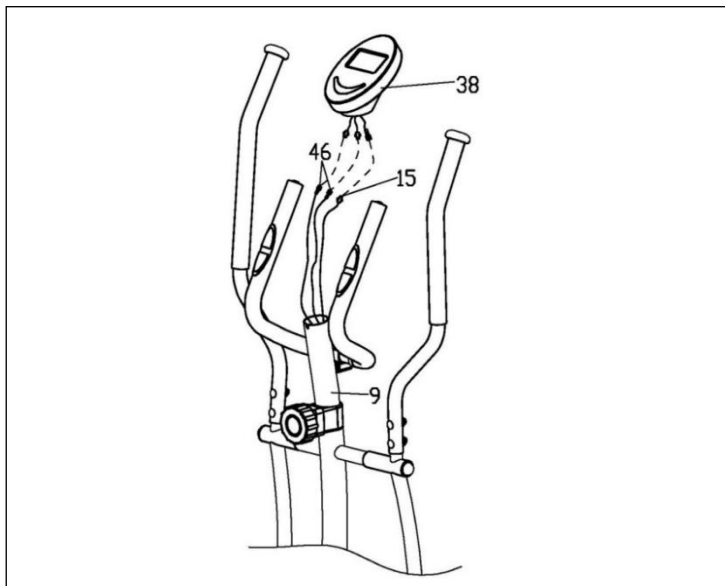

#### PASO 6:

Conecte los 2 Cables del Sensor de Pulso (n.º 46) y el Cable del Sensor Superior (n.º 15) al Medidor (n.º 38), respectivamente. Alinee la ranura del Poste de Manubrio (n.º 9) con la protuberancia dentro del Medidor (n.º 38) y deslícelo lentamente hacia el Poste de Manubrio (n.º 9).

**NOTA:** Para evitar dañar los cables, introdúzcalos en el Poste de Manubrio (n.º 9) antes de deslizar el Medidor (n.º 38).

*¡EL ARMADO ESTÁ COMPLETO!*

# AJUSTES Y GUÍA DE USO

1. Si no encuentra diferencia entre los niveles de tensión del 1 al 8, verifique la conexión del cable de tensión. Consulte el Diagrama A del paso 2.

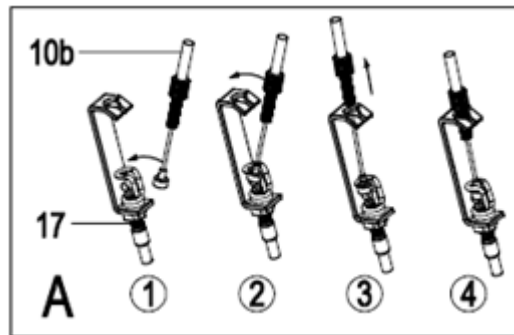

2. Si el medidor no muestra los números correctamente, verifique las pilas. Si el medidor no cuenta la velocidad y el tiempo, revise la conexión del **Cable del Sensor Superior (n.º 15)** al **Medidor (n.º 38)** y el **Cable del Sensor Superior (n.º 15)** al **Cable del Sensor Inferior n.º 16)**.

3. Si tiene dificultades para colocar los **Tornillo de Bisagra (n.º 19 L/R)** en el **Brazo de Biela (n.º 49)**, intente mover el **Brazo de Biela (n.º 49)** a un ángulo diferente. \*Tenga en cuenta que el **Tornillo de Bisagra (n.º 19 L)** tiene roscado invertido y debe instalarse mientras se lo gira hacia la izquierda.

4. Si escucha algún ruido al utilizar la máquina, revise si las piezas **Tornillo de Bisagra (n.º 19 L/R)**, **Perno Hexagonal (n.º 21)**, **Arandela Plana (n.º 26)** y **Conexión de Articulación (n.º 52)** están desajustadas. Puede retirarlas y añadir un poco de aceite lubricante para eliminar todas las posibilidades de que se produzcan ruidos; recuerde ajustar todas las piezas.

5. Si al utilizar la máquina por primera vez, escucha ruidos extraños desde el interior de la **Cubierta de Correa (n.º 65 L/R)**, afloje, con dos vueltas, los tornillos de la **Cubierta de Correa (n.º 65 L/R)**, levante un poco la cubierta y finalmente vuelva a ajustar los tornillos. Consulte el siguiente diagrama. (Durante el transporte, la **Cubierta de Correa (n.º 65 L/R)** puede desprenderse y rozar con el volante).

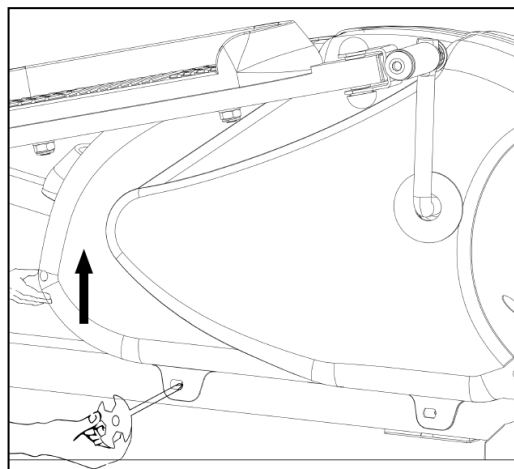



6. Si le resulta muy difícil pedalear en los niveles de tensión más elevados o escucha ruidos de roce, retire la **Cubierta de Correa (n.º 65 L/R)** y ajuste el tornillo que se muestra en el siguiente diagrama. Deberá bajar la posición del tornillo girándolo hacia la izquierda; esto evitará que el **Tablero Magnético (n.º 84)** entre en contacto con el volante magnético. Antes de volver a instalar la **Cubierta de Correa (n.º 65 L/R)**, pruebe el nivel de tensión 8 para asegurarse de que los imanes no toquen el volante.

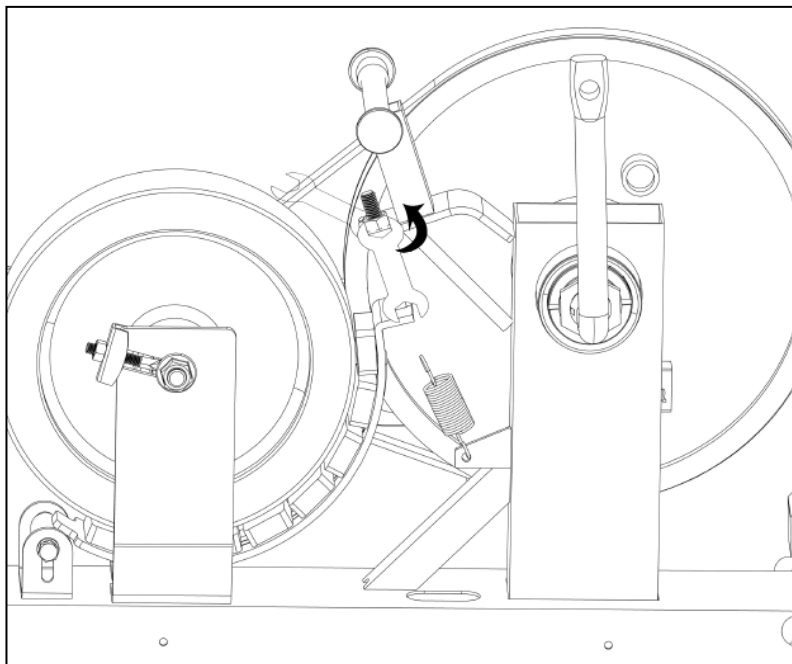

7. Si sigue escuchando ruidos después de realizar los pasos 5 y 6, retire la **Cubierta de Correa (n.º 65 L/R)** y afloje media vuelta los tornillos del **Volante de Inercia (n.º 94)**. Consulte el siguiente diagrama.

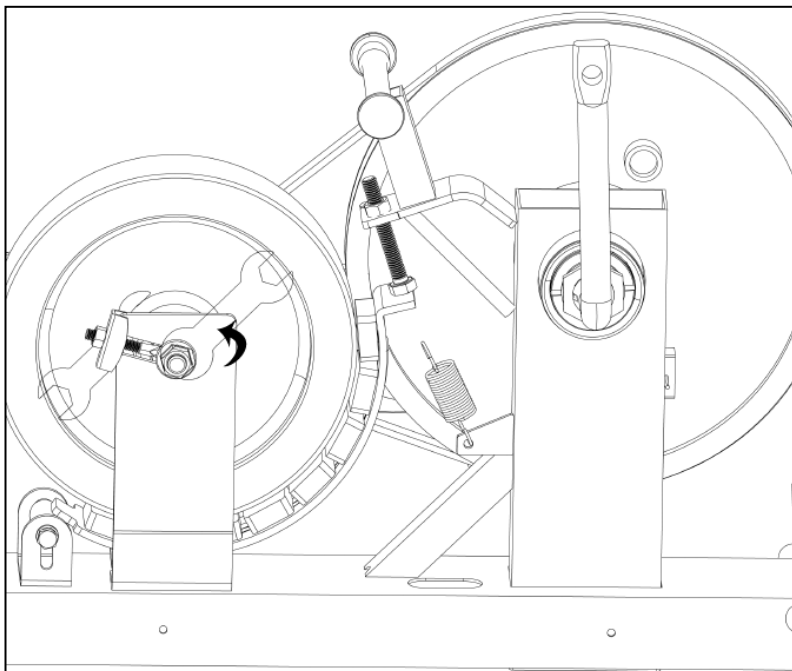

8. Si siente que la máquina no está desnivelada, gire la **Tapa Niveladora (n.º 5)** en el **Estabilizador Trasero (n.º 3)** hasta nivelarla. Si al utilizarla, la máquina está inestable, coloque una colchoneta debajo de ella.

# INSTRUCCIONES DE PILAS

## **INSTALACIÓN DE LAS PILAS:**

El medidor utiliza 2 pilas AA. Abra la tapa de las pilas desde la parte posterior del medidor. Luego coloque 2 pilas en el compartimiento de las pilas. Asegúrese de que los extremos (+) y (-) de las baterías estén en la posición correcta. Vuelva a colocar la tapa de la batería.

## **CAMBIO DE LAS PILAS:**

Si hay un problema con la pantalla, intente cambiar las pilas primero. Abra la tapa de las pilas, retire las pilas viejas y reemplácelas por pilas nuevas. Asegúrese de que los extremos (+) y (-) de las pilas estén en la posición correcta. Vuelva a colocar la tapa de las pilas.

Al cambiar las pilas, reemplace siempre ambas con baterías nuevas. No mezcle pilas viejas y nuevas.

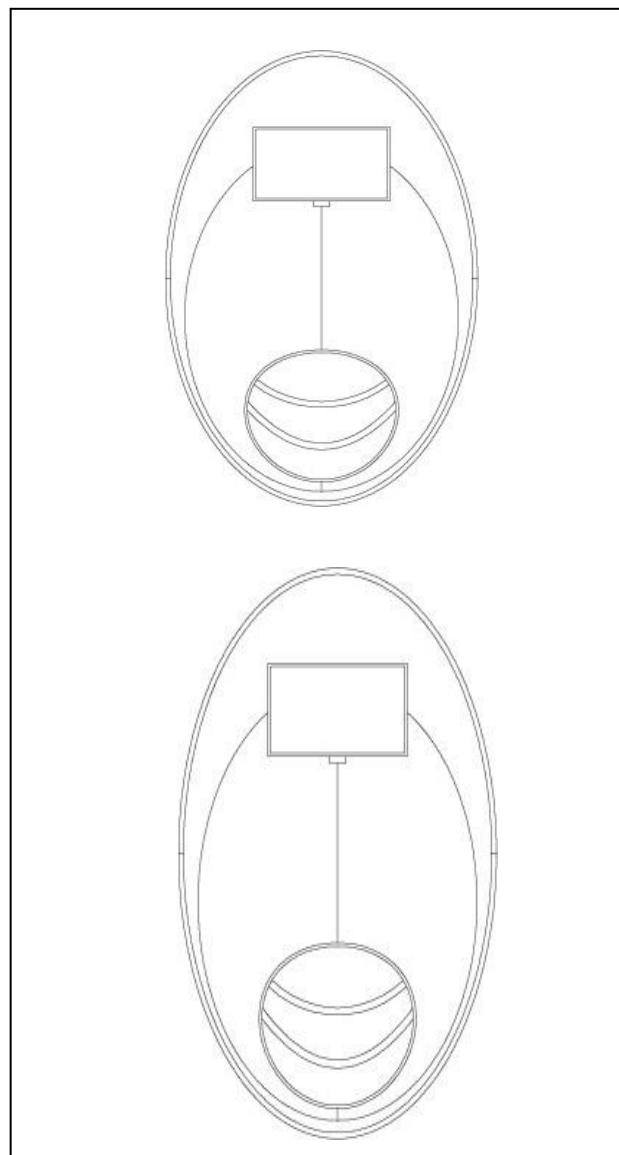

# COMPUTADORA DE EJERCICIOS

## TECLAS DE FUNCIÓN

### 1. MODE (MODO):

Pulse para seleccionar las funciones.

Mantenga pulsado el botón MODE durante 3 segundos para reiniciar el tiempo, la distancia y las calorías.

### 2. SET (CONFIGURACIÓN):

Pulse para establecer los valores de tiempo, distancia y calorías cuando no está en el modo SCAN.

Pulse el botón MODE para programar a través de las funciones: tiempo, distancia y calorías hasta seleccionar la función deseada.

Utilice el botón SET para establecer un valor para tiempo, distancia o calorías. El valor ingresado empezará a correr en cuenta regresiva.

Pulse una vez más el botón MODE para guardar el valor que haya creado.

### 3. RESET (REINICIO):

Pulse para restablecer el tiempo, el pulso, la distancia y las calorías a cero cuando no esté en el modo SCAN.



## FUNCIONES

1. **SCAN (ESCANEO):** Pulse el botón MODE hasta que aparezca SCAN. La computadora rotará a través de las 6 funciones: Tiempo, velocidad, distancia, distancia total, calorías y RPM. Cada visualización durará 6 segundos.

2. **TIME (TIEMPO):** Cuenta el tiempo total del ejercicio de principio a fin.

3. **SPEED (VELOCIDAD):** Muestra la velocidad actual.

4. **DIST (DISTANCIA):** Cuenta el recorrido de un ejercicio de principio a fin.

5. **DISTANCIA TOTAL (TOTAL):** Cuenta el recorrido total después de instalar las pilas.

6. **CAL (CALORÍAS):** Cuenta la cantidad total de calorías quemadas durante un ejercicio de principio a fin.

7. **RPM:** Muestra el RPM actual.

8. **PULSE RATE (FRECUENCIA DE PULSO) (si está disponible):** Pulse el botón MODE hasta que aparezca PULSE. Para medir correctamente su pulso, debe colocar ambas palmas de las manos en las zonas de contacto situadas en el manubrio al lado del asiento. Una vez que haya hecho esto, la computadora mostrará su ritmo cardíaco actual en pulsaciones por minuto (BPM) en el LCD después de 3 o 4 segundos.

**Nota:** Durante el proceso de "medición del pulso", como resultado de la interferencia de contacto, el valor de la medición puede ser mayor que la frecuencia del pulso virtual durante los primeros 2-3 segundos, después de lo cual volverá al nivel normal. Para asegurar la precisión de la prueba, se sugiere que el usuario pruebe el pulso cuando se detenga o pause el ejercicio para evitar cualquier posible influencia.

El valor de medición no puede ser considerado como la base del tratamiento médico.

**AUTO ON/OFF & AUTO START/STOP (ENCENDIDO/APAGADO AUTOMÁTICOS E INICIO/DETECCIÓN AUTOMÁTICOS):** Si la rueda se pone en movimiento o si se pulsa algún botón, la computadora se activará y permanecerá activa mientras se continúe con cualquiera de estas dos opciones; sin embargo, si no hay ninguna señal durante 4 minutos, la energía (computadora) se apagará automáticamente.

**ALARM (ALARMA):** Las funciones de tiempo, distancia y calorías se pueden configurar como cuenta regresiva, en caso de que alguno de los valores anteriores vaya a cero, la computadora activará una alarma durante 10 segundos.

Pulse MODE para seleccionar la función, luego pulse SET para ajustar el valor.

**Nota:**

La computadora que tiene solo el botón "MODE" no tiene la función ALARMA. Si encuentra "M" en el lado izquierdo de la pantalla del monitor, se trata de un sistema imperial y la unidad. Se expresará en millas.

**DESECHANDO DE LA BATERÍA:** El medidor usa 2 pilas AA, que vienen empacadas con el medidor. Deseche las pilas de acuerdo con las leyes y regulaciones locales. Algunas pilas pueden ser recicladas. Al desechar o reciclar, no mezcle tipos de pilas.

**ESPECIFICACIONES**

FUNCIÓN	Escaneo automático	Cada 6 segundos
	Tiempo de funcionamiento	0:00 - 99:59 (minutos: segundos)
	Velocidad actual	La señal de captación máxima es 999.9 millas/h (o 1500 rpm)
	Distancia de activación	0.00 ~ 99.99 millas
	Calorías	0 - 999.9 Kcal
	Distancia total	0 ~ 999.9 millas
	RPM	0 ~ 1500 Tasa por Minuto
	Frecuencia del pulso	40-240 BPM
Tipo de pila		2 pilas AA
Temperatura de operación		0°C ~ 40°C (32 °F ~ 104°F)
Temperatura de almacenamiento		-10°C ~ 60°C (14 °F ~ 140°F)

# INSTRUCTIONS D'ASSEMBLAGE

Votre expérience d'utilisation des produits Sunny Health and Fitness compte pour nous. Pour obtenir de l'aide avec les pièces et le dépannage, veuillez nous contacter à l'adresse : [support@sunnyhealthfitness.com](mailto:support@sunnyhealthfitness.com) ou au 1-877-90SUNNY (877-907-8669).

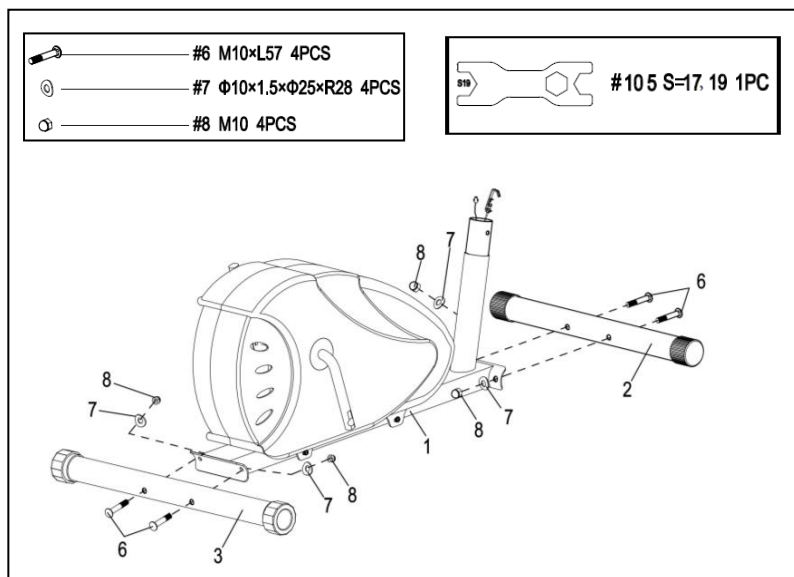

## ETAPE 1:

Fixer le **Stabilisateur Avant (N° 2)** et le **Stabilisateur Arrière (N° 3)** au **Cadre Principal (N° 1)** avec 4 **Boulons de Carrosserie (N° 6)**, 4 **Rondelles Cintrée (N° 7)** et 4 **Ecrous Dôme (N° 8)** déjà installés sur le stabilisateur, bien serrer avec la **Clé Tricoise (N° 105)**.

Note: S'assurer que TOUS les boulons et rondelles sont en place et partiellement engagés dans le filetage avant de serrer complètement n'importe quel boulon.

## ETAPE 2:

**A:** Connecter le **Câble Inférieur du Capteur (N° 16)** au **Câble Supérieur du Capteur (N° 15)**, puis raccorder le **Crochet de Tension (N° 17)** au **Câble de Tension (N° 10b)** comme illustré en A.

Note: S'assurer que le **Contrôleur de Tension (N° 10a)** soit au plus faible niveau avant de raccorder le câble du contrôleur de tension. Par conséquent, les câbles seront à leur longueur maximale. Nous vous conseillons de demander l'aide d'une deuxième personne pour vous aider à maintenir la **Tige de Guidon (N° 9)**. Cela facilitera la connexion au moment de fixer le **Crochet de Tension (N° 17)** au **Câble de Tension (N° 10b)**.

**B :** Retirer les 4 **Boulons Allen (N° 13)** préassemblés et les 4 **Rondelle Cintrée (N° 14)** du **Tige de Guidon (N° 9)**. Insérer la **Tige de Guidon (N° 9)** dans le **Cadre Principal (N° 1)**; serrer avec 4 **Boulons Allen (N° 13)** et 4 **Rondelle Cintrée (N° 14)** déjà installés sur la section principale qui viennent d'être retirées avec la **Clé (N° 103)**.

Note: S'assurer que TOUS les boulons et rondelles sont en place et partiellement engagés dans le filetage avant de serrer complètement n'importe quel boulon.

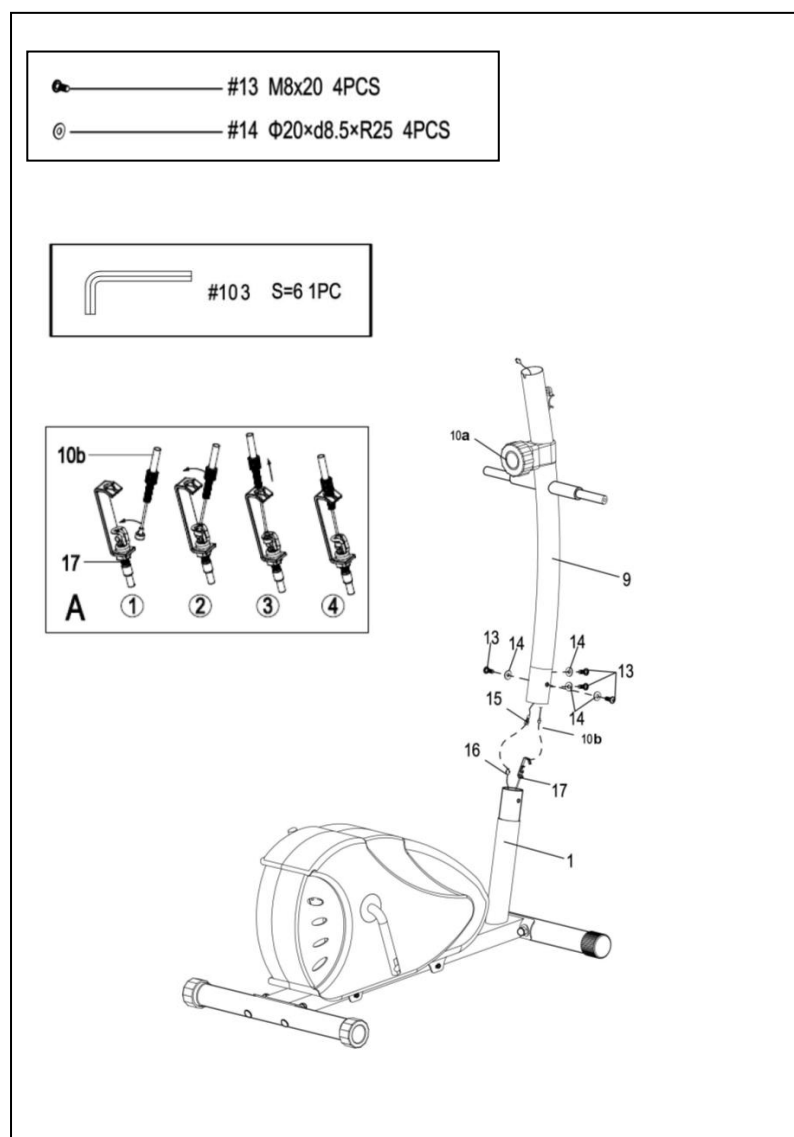

Votre expérience d'utilisation des produits Sunny Health and Fitness compte pour nous. Pour obtenir de l'aide avec les pièces et le dépannage, veuillez nous contacter à l'adresse : [support@sunnyhealthfitness.com](mailto:support@sunnyhealthfitness.com) ou au 1-877-90SUNNY (877-907-8669).

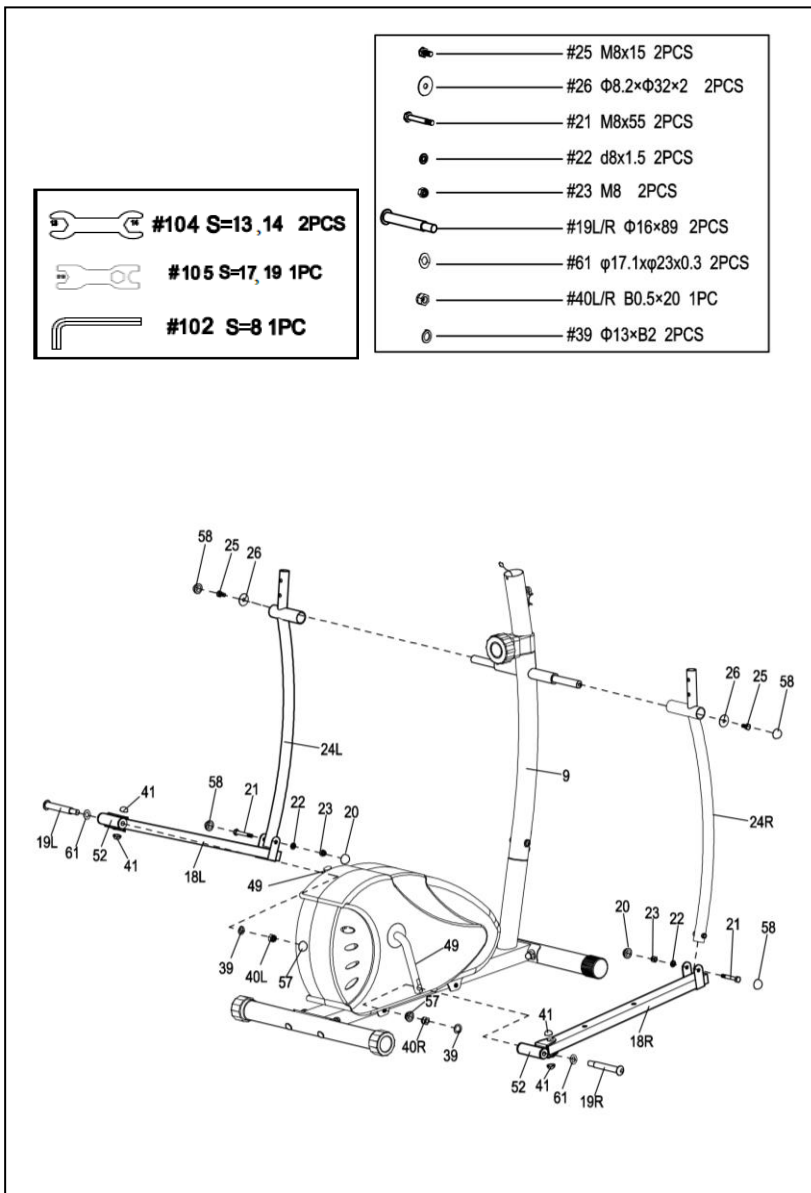

### ETAPE 3:

**A:** Fixer les 2 **Guidon Mobile (N° 24L/R)** au long axe de la **Tige de Guidon (N° 9)** avec un 2 **Boulon Hexagonal (N° 25)** et une 2 **Rondelle Plate (N° 26)** avec la **Clé Tricoise (N° 104)**. (Note: Ne pas serrer complètement pour le moment.)

**B:** Fixer les 2 **Tube de Support de la Pédale (N° 18L/R)** à la **Bra de Manivelle (N° 49)** 2 **Boulon D'articulation (N° 19L/R)**, avec un 2 **Rondelle Ondulée (N° 61)**, puis mettre 2 **Rondelle à Ressort (N° 39)** et 2 **Ecrou de Nylon (N° 40L/R)** à l'extrémité du 2 **Boulon D'articulation (N° 19L/R)** utilisant **Clé (N° 102)** et **Clé (N° 105)** (Note: Ne pas serrer complètement pour le moment.)

**C:** Fixer fermement les 2 **Guidon Mobile (N° 24L/R)** et les 2 **Tube de Support de la Pédale (N° 18L/R)** avec les 2 **Boulon Hexagonal (N° 21)**, 2 **Rondelle Plate (N° 22)** et les 2 **Ecrou de Nylon (N° 23)** à l'aide de 2 **Clés Tricoise (N° 104)**.

**D:** À présent, bien serrer les 2 **Boulon Hexagonal (N° 25)** et 2 l'**Ecrou de Nylon (N° 40L/R)**. Puis placer les 12 **Capuchons d'Ecrou (N° 20 & 58 & 57 & 41)** au-dessus.

Note: S'assurer que TOUS les boulons et rondelles sont en place et partiellement engagés dans le filetage avant de serrer complètement n'importe quel boulon.

**IMPORTANT:** Les **Boulon D'articulation (19L/R)** est marquée L (left) pour GAUCHE et R (right) pour DROITE. Veiller à tourner la pièce 19L dans le sens antihoraire et la pièce 19R dans le sens horaire.

Les **Boulons D'articulation (N° 19L/R)** droit et gauche doivent pleinement pénétrer la bague de nylon de l'**Ecrou de Nylon (N° 40L/R)**. Cela garantira la stabilité et la durabilité de votre Vélo elliptique.

L'**Ecrou de Nylon Gauche (N° 40L)** est ARGENT, tandis que l'**Ecrou de Nylon Droit (N° 40R)** est NOIR. Veuillez vous assurer de tourner l'**Ecrou de Nylon Gauche (N° 40L)** dans le sens horaire et l'**Ecrou de Nylon Droit (N° 40R)** dans le sens antihoraire.

Pour bien installer le boulon d'articulation, il faut le faire traverser le **Tube de Raccordement (N° 52)** puis le visser dans le trou du **Bras de Manivelle (N° 49)**. Puis fixer la **Rondelle à Ressort (N° 39)** et l'écrou de nylon à l'extrémité du **Boulon D'articulation (N° 19L/R)**. Si le boulon d'articulation est raccordé de travers au bras de manivelle, cela peut entraîner des dommages sur le boulon et sur le bras de manivelle.

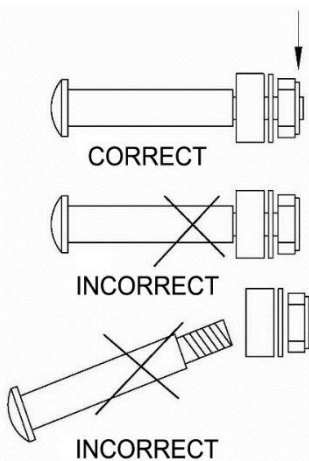

Votre expérience d'utilisation des produits Sunny Health and Fitness compte pour nous. Pour obtenir de l'aide avec les pièces et le dépannage, veuillez nous contacter à l'adresse : [support@sunnyhealthfitness.com](mailto:support@sunnyhealthfitness.com) ou au 1-877-90SUNNY (877-907-8669).

Si cette étape pose le moindre problème, ARRÊTER et lire nos instructions d'assemblage alternatif ci-dessous avant de continuer. L'installation incorrecte peut entraîner des dommages définitifs sur votre appareil. Si l'assemblage de ces éléments vous pose un problème, essayer cette méthode alternative :

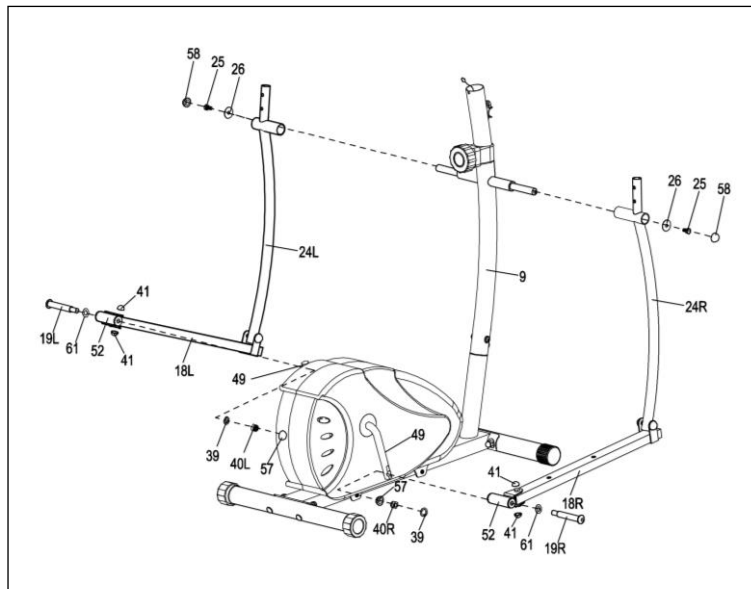

#### ETAPE A:

Débrancher le **Tube de Raccordement (N° 52)** du **Tube de Support de la Pédale (N° 18L/R)**.

#### ETAPE B:

Insérer le **Boulon D'articulation (N° 19L/R)** dans le trou du **Tube de Raccordement (N° 52)**, puis visser le **Boulon D'articulation (N° 19L/R)** dans le **Bras de Manivelle (N° 49)**.

Note: Ne pas oublier qu'en assemblant le côté gauche, il faut visser dans le sens antihoraire pour serrer. Raccorder la **Rondelle à Ressort (N° 39)** et l'**Ecrou de Nylon (N° 40L/R)** puis fixer l'**Capuchon d'Ecrou (N° 41)**. Il est à présent possible de rebrancher le **Tube de Raccordement (N° 52)** au **Tube de Support de la Pédale (N° 18L/R)**.

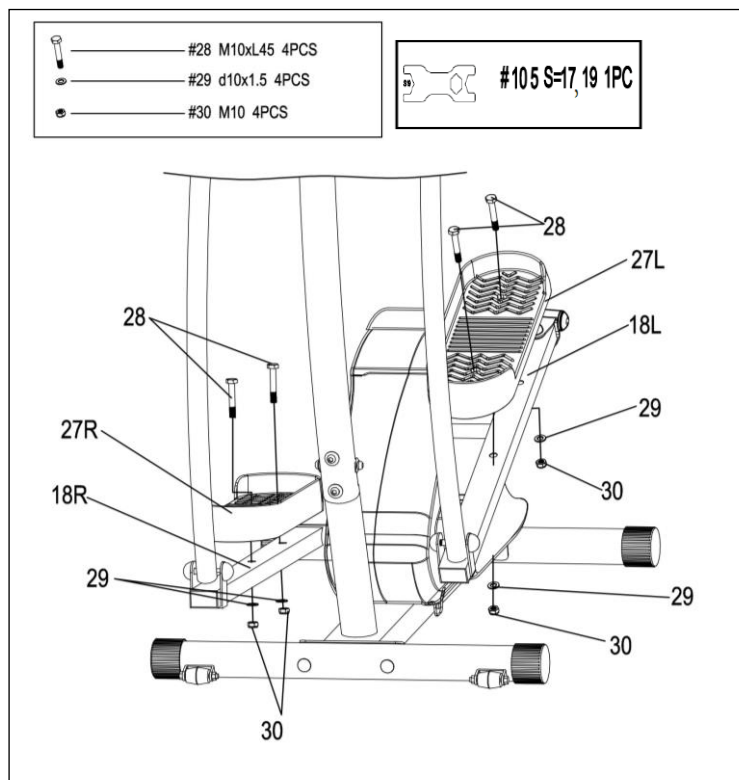

#### ETAPE 4:

Fixer les 2 **Pédales (N° 27L/R)** et le 2 **Tube de Support de la Pédale (N° 18L/R)** respectivement avec 4 **Boulon Hexagonal (N° 28)**, 4 **Rondelle Plate (N° 29)** et 4 **Ecrou de Nylon (N° 30)** à l'aide de la **Clé Tricoise (N° 105)**

#### ATTENTION:

Les deux pédales sont étiquetées: **L** pour la **GAUCHE** et **R** pour la **DROITE**

Votre expérience d'utilisation des produits Sunny Health and Fitness compte pour nous. Pour obtenir de l'aide avec les pièces et le dépannage, veuillez nous contacter à l'adresse : [support@sunnyhealthfitness.com](mailto:support@sunnyhealthfitness.com) ou au 1-877-90SUNNY (877-907-8669).

## ÉTAPE 5:

A: Retirez les 2 préassemblés **Rondelles à Ressort (N° 34)** et les 2 **Boulons Hexagonal (N° 35)** préassemblés du **Tige de Guidon (N° 9)**. Fixez l'**Accoudoir (N° 31)** au **Tige de Guidon (N° 9)** en place. Fixez-le avec 2 **Rondelles à Ressort (N° 34)** et 2 **Boulons Hexagonal (N° 35)** qui viennent d'être retirés à l'aide de la **Clé (N° 103)**, puis tirez le fil du **Câble du Capteur de Pouls (N° 46)** hors du **Tige de Guidon (N° 9)**. Fixez enfin le **Cache Décoratif (N° 36)** sur l'**Accoudoir (N° 31)**.

B: Fixez les 2 **Guidons (N° 32L/R)** sur les 2 **Guidons Mobile (N° 24L/R)** avec 4 **Boulons de Carrosserie (N° 37)**, 4 **Rondelle Cintrée (N° 14)** et 4 **Ecrous Dôme (N° 33)** à l'aide de la **Clé Tricoise (N° 104)**.

Remarque: Si le **Guidon (N° 32L/R)** frotte contre l'**Accoudoir (N° 31)** pendant l'entraînement, vérifiez à nouveau si le **Guidon (N° 32L/R)** est correctement assemblé. Vous devez fixer le **Guidon (N° 32L/R)** à la **Guidon Mobile (N° 24L/R)** conformément à l'étiquette marquée L ou R.

## ETAPE 6:

Raccorder les **Câbles du Capteur de Pouls (N° 46)** et le **Câble Supérieur du Capteur (N° 15)** au **Compteur (N° 38)** respectivement. Aligner la rainure de la **Tige de Guidon (N° 9)** sur le renflement à l'intérieur du **Compteur (N° 38)** puis l'installer doucement sur la **Tige de Guidon (N° 9)**.

**NOTE:** Pour éviter d'endommager les câbles, les pousser dans la **Tige de Guidon (N° 9)** avant d'y poser le **Compteur (N° 38)**.

**L'ASSEMBLAGE EST FINI !**

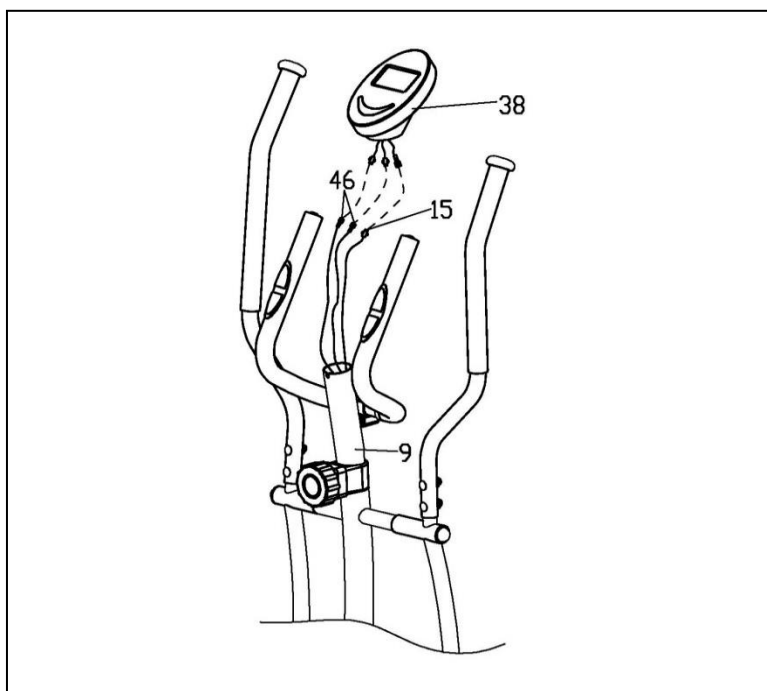
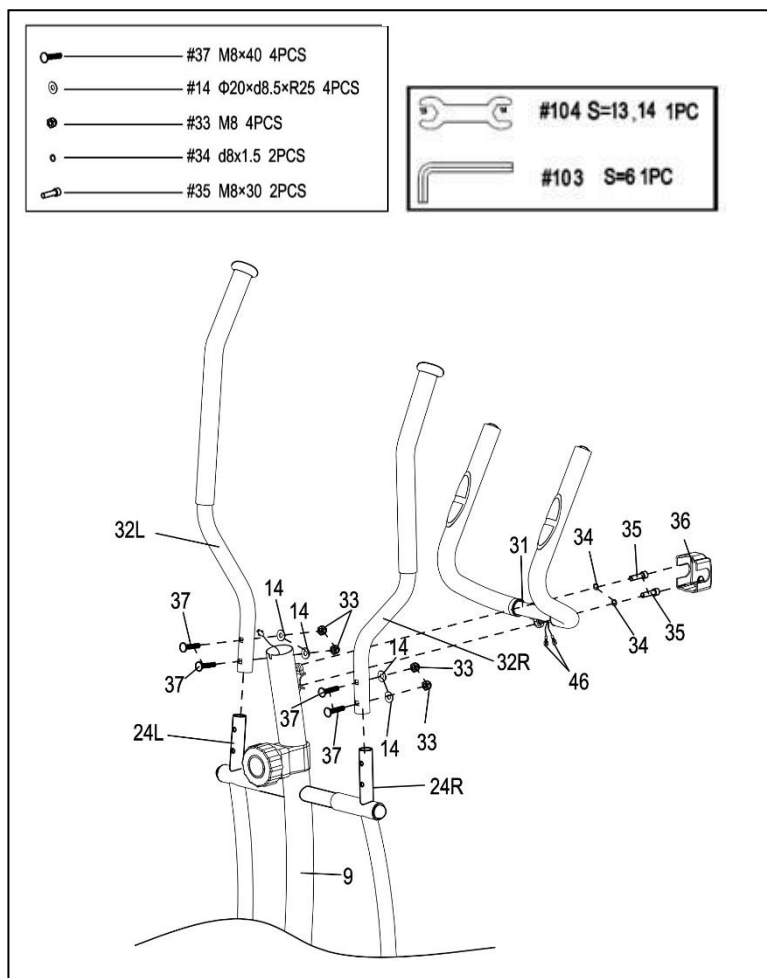



# RÉGLAGES ET GUIDE D'UTILISATION

1. S'il n'y a aucune différence entre les niveaux de tension 1 à 8, vérifier la connexion du câble de tension. Voir l'illustration A sous l'étape 2.

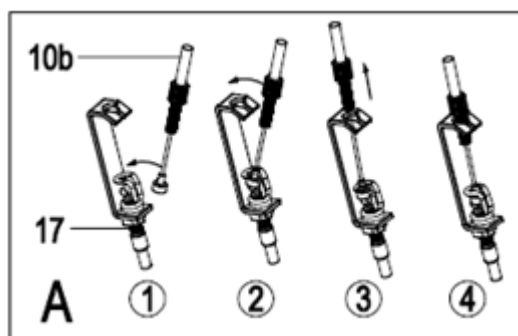

2. Si le compteur n'affiche pas correctement les nombres, vérifier les piles. Si le compteur ne compte pas la vitesse ni le temps, vérifier la connexion du **Câble Supérieur du Capteur (No. 15)** au **Compteur (N° 38)** et du **Câble Supérieur du Capteur (N° 15)** au **Câble Inférieur du Capteur (N° 16)**.

3. S'il est difficile d'installer la pièce N° 19 dans le **Bras de Manivelle (N° 49)**, essayer en bougeant le **Bras de Manivelle (N° 49)** à un autre angle. \*Il faut garder à l'esprit que le **Boulon d'Articulation Gauche (N° 19L)** est doté d'un filetage inversé ; il se visse dans le sens antihoraire.

4. Si un bruit se fait entendre pendant l'utilisation de l'appareil, vérifier que les pièces **Boulon d'Articulation (N° 19)**, **Boulon hexagonal (N° 21)**, **Rondelle plate (N° 26)** et **Tube de raccordement (N° 52)** sont bien serrées. Il est possible de retirer ces pièces et de mettre de l'huile lubrifiante pour éliminer tout risque de bruit. Il ne faut pas oublier de bien resserrer toutes les pièces.

5. Lors de la première utilisation de l'appareil, si un bruit inhabituel se fait entendre à l'intérieur du **Couvercle de Courroie (N° 65L/R)**, desserrer les vis du **Couvercle de Courroie (N° 65L/R)** d'environ deux tours, puis pousser légèrement le **Couvercle de Courroie (N° 65L/R)** vers le haut et resserrer les vis. Voir l'illustration suivante. (Il est possible que le **Couvercle de Courroie (N° 65L/R)** se soit disloqué pendant l'expédition et que le **Volant d'Inertie (N° 94)** frotte dessus.)

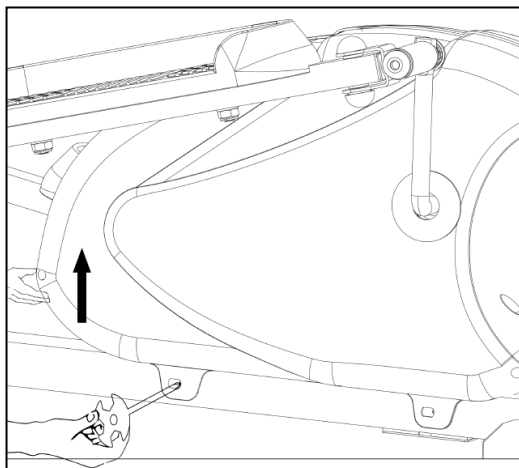

6. S'il est très difficile de pédaler aux niveaux de tension les plus élevés, ou si des bruits de frottement se font entendre, retirer le **Couvercle de courroie (N° 65L/R)** et ajuster les vis figurant dans l'illustration suivante.

Il faut baisser la position de la vis en tournant dans le sens antihoraire; cela empêchera le **Panneau Magnétique (N° 84)** de toucher le volant d'inertie magnétique. Avant de réinstaller le **Couvercle de Courroie (N° 65L/R)**, tester le niveau de tension 8 pour s'assurer que les aimants ne touchent pas au volant d'inertie.

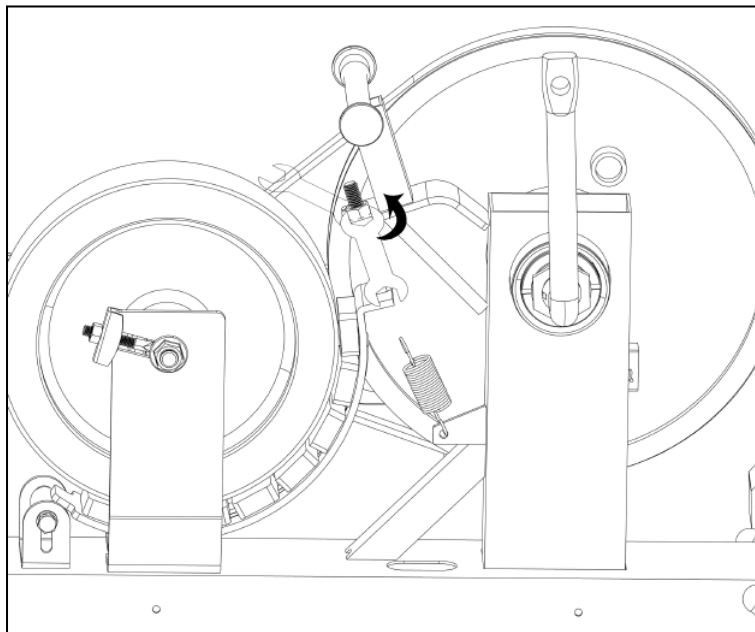

7. Si les bruits persistent après avoir accompli les étapes 5 et 6, retirer le **Couvercle de Courroie (N° 65L/R)**; desserrer les vis du **Volant d'Inertie (N° 94)** d'environ un demi-tour. Voir l'illustration suivante.

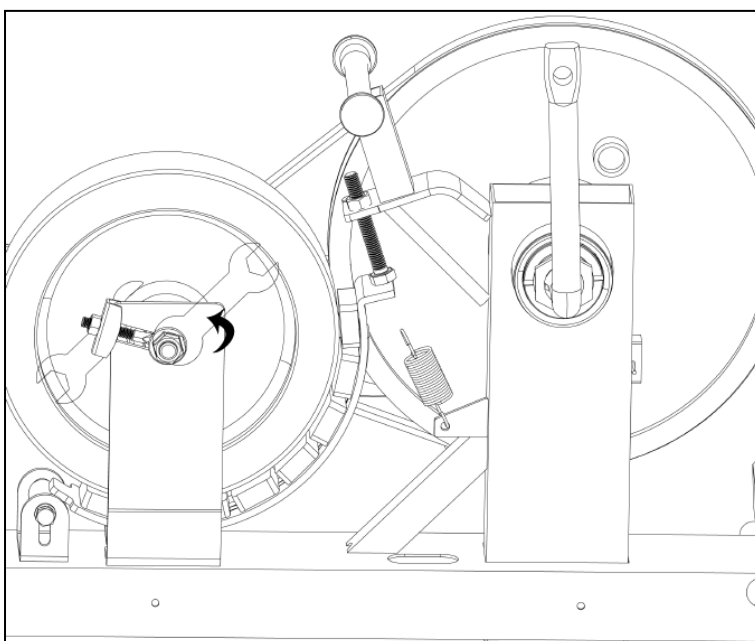

8. Si l'appareil semble instable, régler le **Capuchon de Nivellement (N° 5)** sur le **Stabilisateur Arrière (N° 3)** en le tournant. Si l'appareil est bancal à l'utilisation, envisager d'installer un tapis d'exercice en dessous.

# INSTALLATION ET REMPLACEMENT DES PILES

## INSTALLATION DES PILES:

Le compteur utilise 2 piles AA. Ouvrez le couvercle des piles à l'arrière du compteur, puis placez 2 piles dans le compartiment des piles. Assurez-vous que les extrémités (+) et (-) des piles sont dans la bonne position. Remettez le couvercle de la batterie.

## REEMPLACEMENT DES PILES:

S'il y a un problème avec l'affichage, essayez d'abord de changer les piles. Ouvrez le couvercle des piles, retirez les anciennes piles et remplacez-les par de nouvelles. Assurez-vous que les extrémités (+) et (-) des piles sont dans la bonne position. Remettez le couvercle de la batterie.

Lors du remplacement des piles, remplacez toujours les deux par des piles neuves. Ne mélangez pas des piles neuves et anciennes.

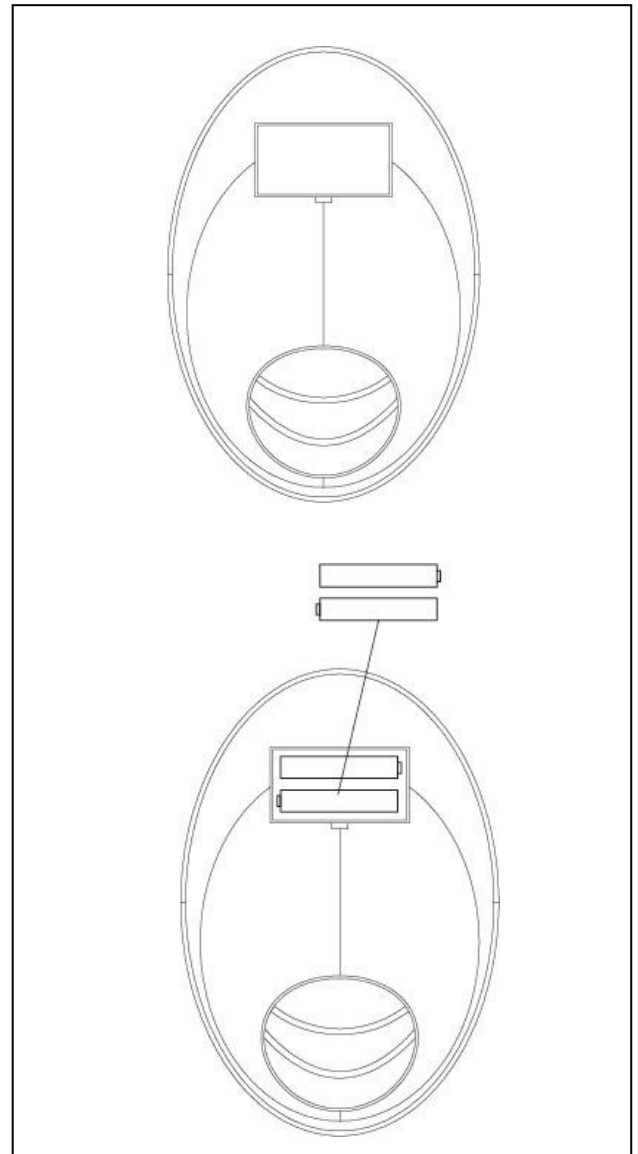

# ORDINATEUR D'EXERCICE



## TOUCHES FONCTION :

### 1. **MODE :**

Appuyer pour choisir la fonction

Appuyer et maintenir la touche MODE enfoncée pendant 3 secondes pour réinitialiser la durée, la distance et les calories.

### 2. **SET (RÉGLER) :** Appuyer pour régler les valeurs de durée, distance et calories lorsqu'elles ne sont pas en mode balayage.

Appuyer sur la touche MODE pour faire défiler les fonctions : durée, distance et calories pour sélectionner la fonction souhaitée.

Utiliser la touche SET pour définir une valeur de durée, de distance ou de calories. La valeur d'une fonction sera réglée sur un compte à rebours.

Appuyer sur la touche MODE une fois de plus pour enregistrer la valeur de la fonction.

### 3. **RESET (RÉINITIALISER) :** Appuyer pour réinitialiser les valeurs de durée, pouls, distance et calories lorsqu'elles ne sont pas en mode balayage.

## FONCTIONS :

### 1. **SCAN (BALAYAGE) :** Appuyer sur la touche MODE jusqu'à voir apparaître SCAN, l'ordinateur établit une rotation entre les 6 fonctions : durée, vitesse, distance, distance totale, calories et RPM. Chaque affichage restera 6 secondes.

### 2. **TIME (DURÉE) :** Calcule la durée totale du début à la fin d'un exercice.

### 3. **SPEED (VITESSE) :** Affiche la vitesse actuelle.

### 4. **DISTANCE (DIST) :** Calcule la distance du début à la fin d'un exercice.

### 5. **TOTAL DISTANCE (DISTANCE TOTALE) (TOTAL) :** Calcule la distance totale après l'installation des piles.

### 6. **CALORIES (CAL) :** Compte le total de calories brûlées du début à la fin d'un exercice.

### 7. **RPM:** Affiche le RPM actuelle.

### 8. **PULSE RATE (FRÉQUENCE CARDIAQUE) (si disponible) :** Appuyer sur la touche MODE jusqu'à ce que PULSE apparaisse. Pour bien mesurer la fréquence cardiaque, il faut poser les paumes des mains sur les plaques de contact situées sur le guidon près du siège, après quoi l'ordinateur affiche la fréquence cardiaque actuelle en battements par minute (BPM) après 3 à 4 secondes.

*Remarque :* Lors du processus de « mesure du pouls », à cause du contact brouillé, la valeur peut être supérieure au pouls virtuel pendant les 2 à 3 premières secondes, avant de revenir au niveau normal. Pour garantir l'exactitude du test, nous suggérons à l'utilisateur de tester son pouls lors d'un arrêt ou d'une pause de l'exercice pour éviter toute influence possible.

La valeur de la mesure ne peut être considérée comme base d'un traitement médical.

## **AUTO ON/OFF & AUTO START/STOP (ON/OFF ET MARCHE/ARRÊT AUTOMATIQUES) :**

L'ordinateur se met en marche lorsque la roue est mise en mouvement ou lorsque l'on presse n'importe quelle touche ; en l'absence de signal pendant 4 minutes, l'alimentation (ordinateur) se coupera d'elle-même.

**ALARME :** Les fonctions de durée, de distance et de calories peuvent être réglées en compte à rebours ; si l'une des valeurs ci-dessus atteint zéro, l'ordinateur émet une alarme pendant 10 secondes.

Appuyer d'abord sur MODE pour sélectionner la fonction, puis sur SET pour régler la valeur.

**Remarque :**

L'ordinateur ne disposant que de la touche MODE n'offre pas la fonction ALARME. Un « M » sur le côté gauche de l'écran du moniteur signifie qu'il s'agit du système impérial et l'unité de mesure. Sera le mile.

**ÉLIMINATION DES PILES:** Le compteur utilise 2 piles AA, qui sont emballées avec le lecteur. Jetez les piles conformément aux lois et réglementations de votre région. Certaines batteries peuvent être recyclées. Lors de l'élimination ou du recyclage, ne mélangez pas les types de piles.

**SPECIFICATIONS**

FONCTION	Auto Scan (balayage automatique)	Toutes les 6 secondes
	Durée en cours	00:00 ~ 99:59 (Minutes: Secondes)
	Current Speed (vitesse actuelle)	Le signal maximum relevé est de 999,9 MILES/H (ou 1 500 RPM)
	Trip Distance (distance parcourue)	0.00 ~ 99.99 MILE
	Calories	0 ~ 999.9 Kcal
	Total Distance (distance totale)	0 ~ 999.9 MILE
	RPM	0 ~ 1500 Taux par Minute
	Pulse Rate (fréquence cardiaque)	40-240 BPM
Type de piles		2 piles de TYPE AAA
Température de fonctionnement		0°C à 40°C (32°F à 104°F)
Température d'entreposage		-10°C à 60°C (14°F à 140°F)

# MONTAGEANLEITUNG

Wir schätzen Ihre Erfahrung im Umgang mit den Produkten von Sunny Health and Fitness. Für Fragen zu Teilen oder Hilfe bei der Fehlerbehebung kontaktieren Sie uns bitte unter [support@sunnyhealthfitness.com](mailto:support@sunnyhealthfitness.com) oder 1-877-90SUNNY (877-907-8669).

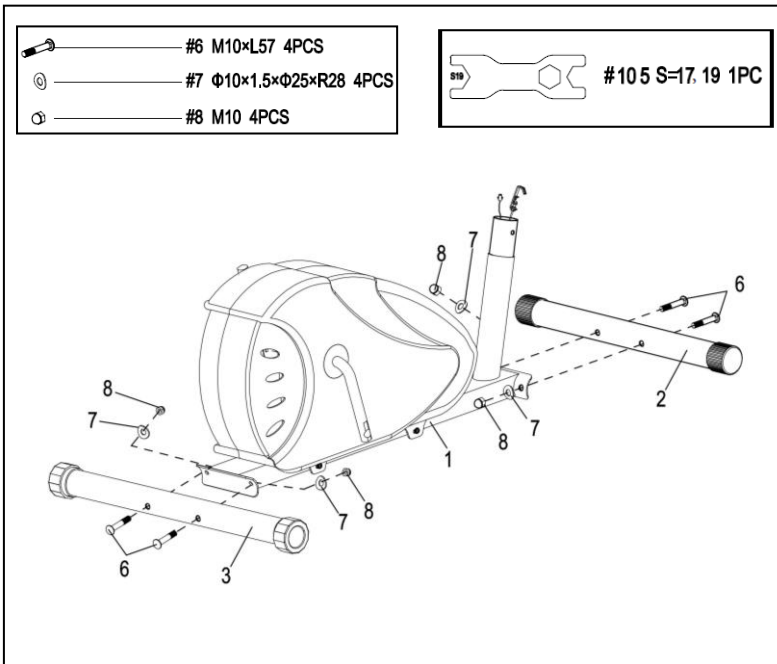

## SCHRITT 1:

Befestigen Sie den **Vorderen Stabilisator (Nr. 2)** und den **Hinteren Stabilisator (Nr. 3)** am **Haupttrahmen (Nr. 1)**, sichern Sie ihn mit 4 **Schlossschrauben (Nr. 6)**, 4 **Gewölbte Federscheiben (Nr. 7)** und 4 **Hutmuttern (Nr. 8)**, die am Stabilisator vormontiert sind, und drehen Sie sie mit dem **Schraubenschlüssel (Nr. 105)** fest.

**Hinweis:** Vergewissern Sie sich, dass alle Bolzen und Beilagscheiben vorhanden und teilweise eingedreht sind, bevor Sie sie vollständig anziehen.

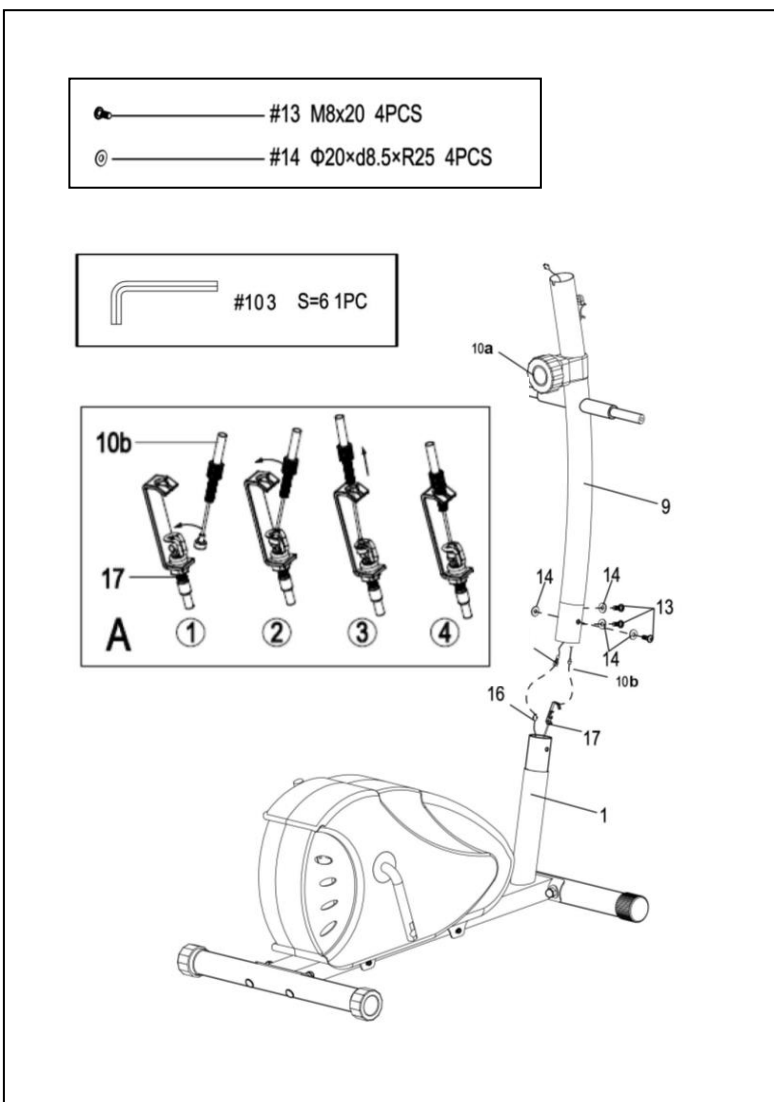

## SCHRITT 2:

**A:** Verbinden Sie den **Unteren Sensordraht (Nr. 16)** mit dem **Oberen Sensordraht (Nr. 15)** und verbinden Sie dann den **Zughaken (Nr. 17)** mit dem **Zugkabel (Nr. 10b)**, wie in Bild A dargestellt.

**Hinweis:** Vergewissern Sie sich, dass sich der **Spannungsregler (Nr. 10a)** auf der niedrigsten Position befindet, bevor Sie das **Zugkabel (Nr. 10b)** anschließen. Dadurch wird sichergestellt, dass sich die Leitungen an ihrer längsten Stelle befinden. Wir empfehlen die Hilfe einer zweiten Person, um die **Lenkerstütze (Nr. 9)** zu halten. Dies erleichtert die Verbindung, wenn Sie den **Zughaken (Nr. 17)** am **Zugkabel (Nr. 10b)** befestigen.

**B:** Entfernen Sie die vormontierten 4 **Inbuschrauben (Nr. 13)** und die 4 **Gewölbten Federscheiben (Nr. 14)** aus dem Hauptteil. Die **Lenkerstütze (Nr. 9)** in den Pfosten des **Hauptrahmens (Nr. 1)** einsetzen und mit dem **Stiftschlüssel (Nr. 103)** mit 4 **Inbuschrauben (Nr. 13)** und 4 **Gewölbten Federscheiben (Nr. 14)** sichern.

**Hinweis:** Vergewissern Sie sich, dass alle Bolzen und Beilagscheiben vorhanden und teilweise eingedreht sind, bevor Sie sie vollständig anziehen.

Wir schätzen Ihre Erfahrung im Umgang mit den Produkten von Sunny Health and Fitness. Für Fragen zu Teilen oder Hilfe bei der Fehlerbehebung kontaktieren Sie uns bitte unter [support@sunnyhealthfitness.com](mailto:support@sunnyhealthfitness.com) oder 1-877-90SUNNY (877-907-8669).

### SCHRITT 3:

A: Befestigen Sie die 2 **Schwenkstangen** (Nr. 24L/R) an der langen Achse der **Lenkerstütze** (Nr. 9) mit 2 **Sechskantschrauben** (Nr. 25) und 2 **Unterlegscheiben** (Nr. 26) mit 2 **Schraubenschlüsseln** (Nr. 104).

**Hinweis:** Bitte schrauben Sie sie zu diesem Zeitpunkt noch nicht vollständig fest.

B: Befestigen Sie die 2 **Pedalstützrohre** (Nr. 18L/R) mit 2 **Scharnierbolzen** (Nr. 19L/R) und 2 **Wellenscheiben** (Nr. 61) am **Kurbelarm** (Nr. 49), setzen Sie dann 2 **Federscheiben** (Nr. 39) und 2 **Nylonmuttern** (Nr. 40L/R) mit einem **Stiftschlüssel** (Nr. 102) und einem **Schraubenschlüssel** (Nr. 105) auf das Ende von 2 **Scharnierbolzen** (Nr. 19L/R).

**Hinweis:** Bitte schrauben Sie sie zu diesem Zeitpunkt noch nicht vollständig fest.

C: Fixieren Sie die 2 **Schwenkstangen** (Nr. 24L/R) und die 2 **Pedalstützrohre** (Nr. 18L/R) mit 2 **Sechskantschrauben** (Nr. 21), 2 **Unterlegscheiben** (Nr. 22) und 2 **Nylonmuttern** (Nr. 23) mit 2 **Schraubenschlüsseln** (Nr. 104).

D: Ziehen Sie nun die 2 **Sechskantschrauben** (Nr. 25) und 2 **Nylonmuttern** (Nr. 40L/R) fest an. Danach wird mit den 12 **Mutterkappen** (Nr. 20, 58, 57 und 41) abgedeckt.

**Hinweis:** Vergewissern Sie sich, dass alle Bolzen und Beilagscheiben vorhanden und teilweise eingedreht sind, bevor Sie sie vollständig anziehen.

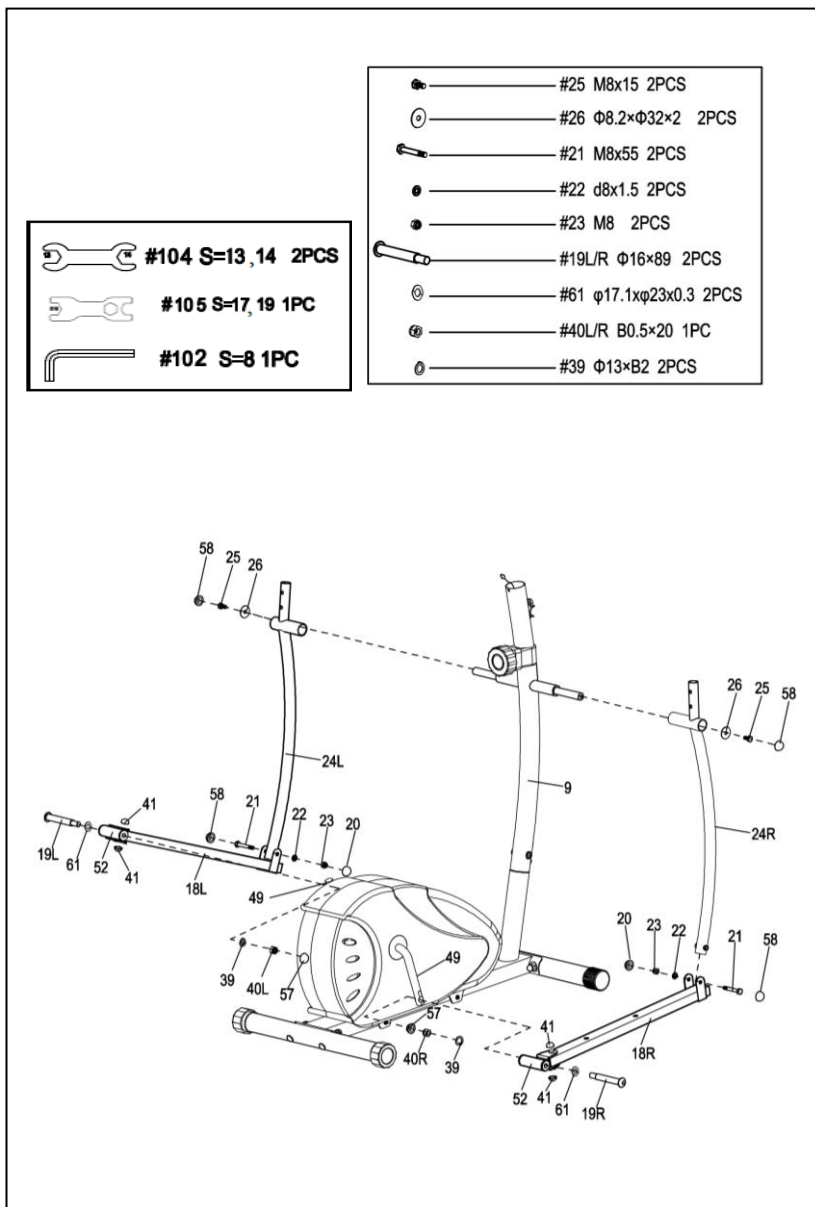

**WICHTIG:** Die **Scharnierbolzen** (Nr. 19L/R) sind mit L für LINKS und R für RECHTS gekennzeichnet. Bitte achten Sie darauf, dass Sie die **Linke Scharnierschraube** (Nr. 19L) gegen den Uhrzeigersinn und die **Rechte Scharnierschraube** (Nr. 19R) im Uhrzeigersinn drehen.

Die **Scharnierbolzen** (Nr. 19L/R) müssen vollständig in den Nylonring der **Nylonmutter** (Nr. 40L/R) eindringen. Dies gewährleistet die Stabilität und Lebensdauer Ihres Ellipsentrainers. Das Ende der **Linken Nylonmutter** (Nr. 40L) ist blau, während das Ende der **Rechten Nylonmutter** (Nr. 40R) weiß ist. Bitte achten Sie darauf, dass Sie die **Linke Nylonmutter** (Nr. 40L) im Uhrzeigersinn und die **Rechte Nylonmutter** (Nr. 40R) gegen den Uhrzeigersinn drehen.

Um die **Scharnierbolzen** (Nr. 19L/R) richtig zu montieren, müssen sie durch das **Verbindungsgelenk** (Nr. 52) geführt und dann in die Öffnung des **Kurbelarms** (Nr. 49) eingeschraubt werden. Befestigen Sie dann die **Federscheiben** (Nr. 39) und die **Nylonmuttern** (Nr. 40L/R) am Ende der **Scharnierbolzen** (Nr. 19L/R). Wenn der Scharnierbolzen schräg mit dem Kurbelarm verbunden ist, kann es zu Schäden am Scharniergewinde und am Kurbelarm kommen.

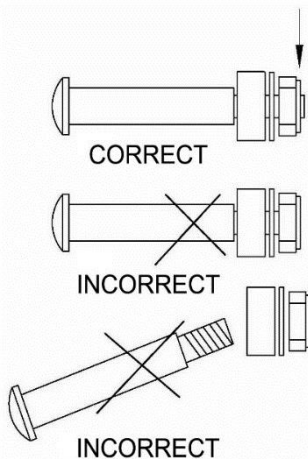

Wir schätzen Ihre Erfahrung im Umgang mit den Produkten von Sunny Health and Fitness. Für Fragen zu Teilen oder Hilfe bei der Fehlerbehebung kontaktieren Sie uns bitte unter [support@sunnyhealthfitness.com](mailto:support@sunnyhealthfitness.com) oder 1-877-90SUNNY (877-907-8669).

Wenn Sie Probleme mit diesem Schritt haben, STOPPEN Sie bitte und lesen Sie unsere nachfolgenden alternativen Montagehinweise, bevor Sie fortfahren. Eine fehlerhafte Installation kann zu dauerhaften Schäden an Ihrer Maschine führen.

Wenn Sie Probleme beim Verbinden dieses Teils haben, versuchen Sie diesen alternativen Montagevorschlag:

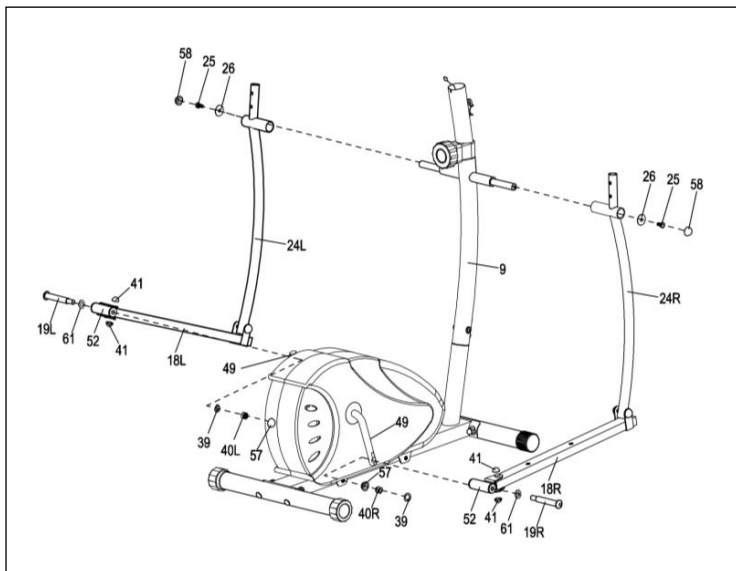

#### Schritt A:

Lösen Sie das **Verbindungsgelenk (Nr. 52)** vom **Pedalstützrohr (Nr. 18L/R)**.

#### Schritt B:

Stecken Sie die **Scharnierbolzen (Nr. 19L/R)** durch die Öffnung des **Verbindungsgelenks (Nr. 52)** und schrauben Sie dann die **Scharnierbolzen (Nr. 19L/R)** in den **Kurbelarm (Nr. 49)**.

Hinweis: Denken Sie daran, dass Sie bei der Montage der linken Seite zum Festziehen *gegen den Uhrzeigersinn* schrauben müssen. Verbinden Sie die **Federscheiben (Nr. 39)** mit den **Nylonmuttern (Nr. 40L/R)** und setzen Sie die **Mutterkappen (Nr. 41)** auf. Sie können nun das **Verbindungsgelenk (Nr. 52)** wieder mit dem **Pedalstützrohr (Nr. 18L/R)** verbinden.

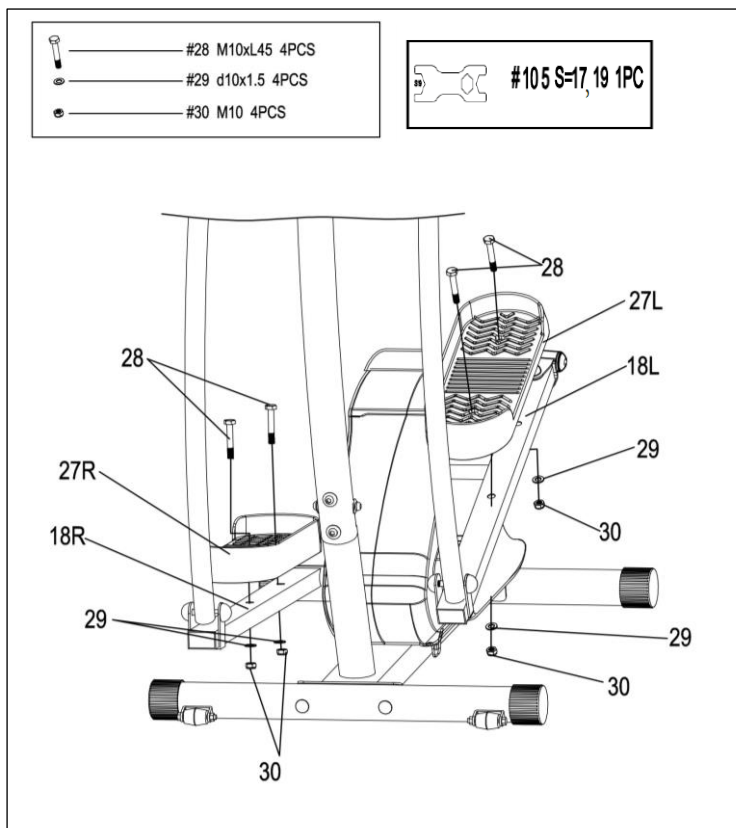

#### SCHRITT 4:

Fixieren Sie die 2 **Pedale (Nr. 27L/R)** an den 2 **Pedalstützrohren (Nr. 18L/R)** jeweils mit 4 **Sechskantschrauben (Nr. 28)**, 4 **Unterlegscheiben (Nr. 29)** und 4 **Nylonmuttern (Nr. 30)** mit einem **Schraubenschlüssel (Nr. 105)**.

#### VORSICHT:

Die beiden Pedale sind mit **L** für **LINKS** und **R** für **RECHTS** gekennzeichnet.



Wir schätzen Ihre Erfahrung im Umgang mit den Produkten von Sunny Health and Fitness. Für Fragen zu Teilen oder Hilfe bei der Fehlerbehebung kontaktieren Sie uns bitte unter [support@sunnyhealthfitness.com](mailto:support@sunnyhealthfitness.com) oder 1-877-90SUNNY (877-907-8669).

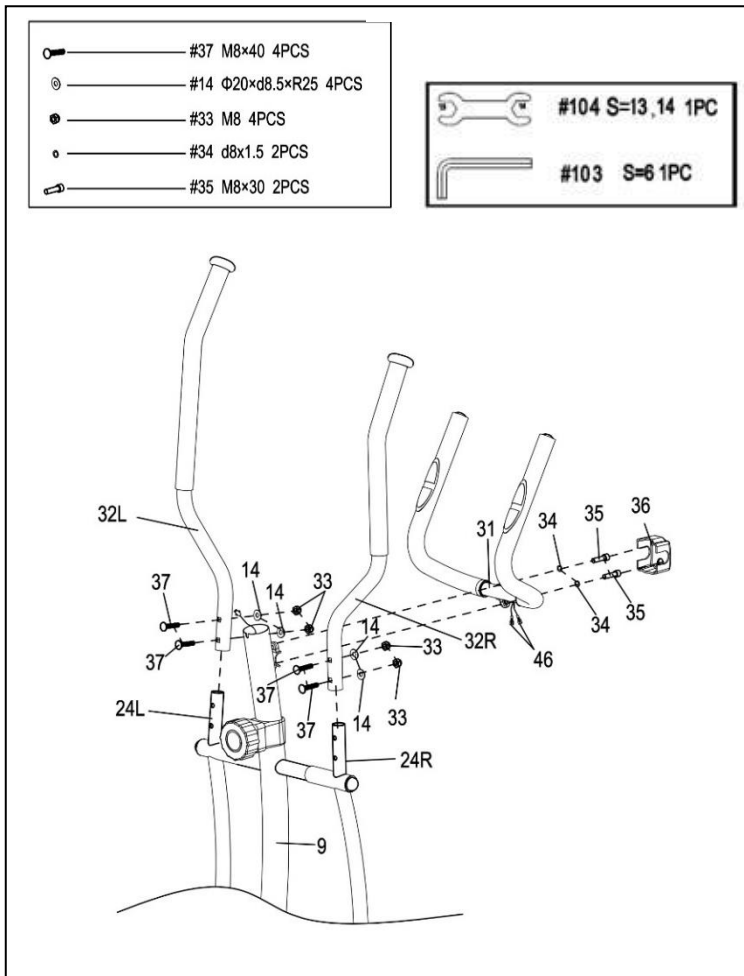

### SCHRITT 5:

**A:** Entfernen Sie die vormontierten 2 **Federscheiben (Nr. 34)** und die 2 **Sechskantschrauben (Nr. 35)** von der **Lenkerstütze (Nr. 9)**. Befestigen Sie die **Armstütze (Nr. 31)** an der **Lenkerstütze (Nr. 9)**. Fixieren Sie es mit 2 **Federscheiben (Nr. 34)** und 2 **Sechskantschrauben (Nr. 35)**, die gerade mit dem **Stiftschlüssel (Nr. 103)** entfernt wurden, und ziehen Sie dann den **Impuls-Sensordraht (Nr. 46)** aus der **Lenkerstütze (Nr. 9)**. Befestigen Sie abschließend die 2 **Dekorativen Abdeckungen (Nr. 36)** auf der **Armstütze (Nr. 31)**.

**B:** Befestigen Sie die 2 **Griffstangen (Nr. 32L/R)** an den 2 **Schwenkstangen (Nr. 24L/R)** mit 4 **Schlossschrauben (Nr. 37)**, 4 **Gewölbten Federscheiben (Nr. 14)** und 4 **Hutmuttern (Nr. 33)** mit dem **Schraubenschlüssel (Nr. 104)**.

**Hinweis:** Wenn die **Griffstange (Nr. 32L/R)** während des Trainings an der **Armstütze (Nr. 31)** reibt, vergewissern Sie sich bitte, dass Sie die richtigen Teile auf die richtige Seite montiert haben. Sie sollten die **Griffstange (Nr. 32L/R)** gemäß dem mit L oder R gekennzeichneten Etikett an der **Schwenkstange (Nr. 24L/R)** befestigen, während Sie die linke Seite montieren.

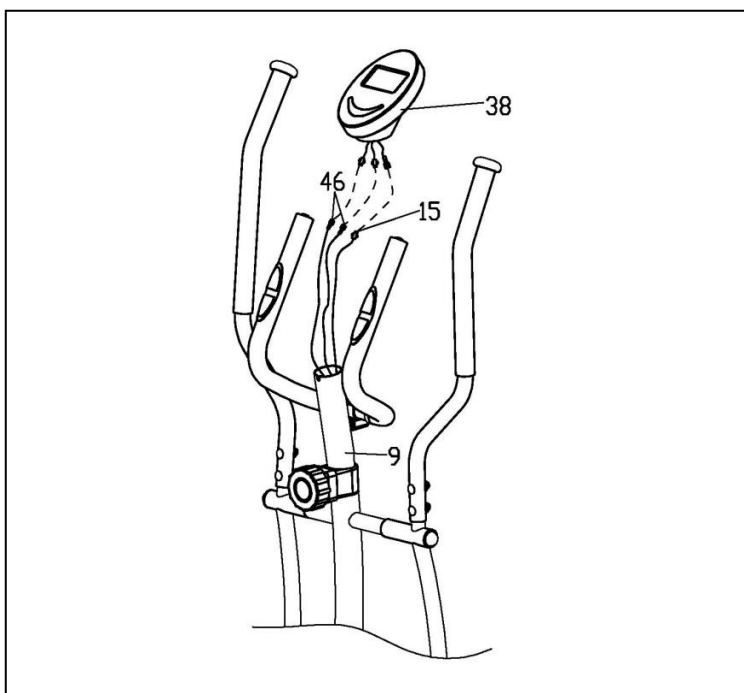

### SCHRITT 6:

Verbinden Sie die 2 **Impuls-Sensordrähte (Nr. 46)** und den **Oberen Sensordraht (Nr. 15)** mit dem **Zähler (Nr. 38)**. Richten Sie den Schlitz der **Lenkerstütze (Nr. 9)** auf die Ausbuchtung im Inneren des **Zählers (Nr. 38)** aus und schieben Sie ihn dann langsam auf die **Lenkerstütze (Nr. 9)**.

**Hinweis:** Um Beschädigungen der Drähte zu vermeiden, schieben Sie diese bitte in die **Lenkerstütze (Nr. 9)**, bevor Sie den **Zähler (Nr. 38)** darauf schieben.

**DIE MONTAGE IST ABGESCHLOSSEN!**

# GEBRAUCHSANWEISUNG

1. Wenn Sie keinen Unterschied zwischen den Spannungsniveaus 1 und 8 feststellen, überprüfen Sie bitte den Anschluss des Zugkabels. Bitte beachten Sie Diagramm A unter Schritt 2.

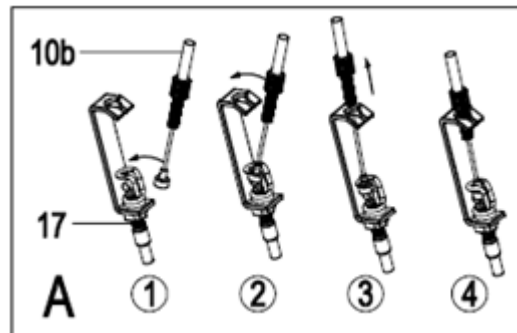

2. Wenn der Zähler die Zahlen nicht korrekt anzeigt, überprüfen Sie bitte die Batterien. Wenn der Zähler die Geschwindigkeit und Zeit nicht erfasst, überprüfen Sie bitte die Anschlüsse des **Oberen Sensordrahts (Nr. 15)** an den **Zähler (Nr. 38)** und des **Oberen Sensordrahts (Nr. 15)** an den **Unteren Sensordraht (Nr. 16)**.

3. Wenn Sie Schwierigkeiten haben, die **Scharnierbolzen (Nr. 19L/R)** in den **Kurbelarm (Nr. 49)** einzusetzen, versuchen Sie bitte, den **Kurbelarm (Nr. 49)** in einen anderen Winkel zu bringen. \*Beachten Sie, dass der **Linke Verriegelungsbolzen (Nr. 19L)** ein umgekehrtes Gewinde hat und durch Drehen *gegen den Uhrzeigersinn* montiert werden muss.

4. Wenn Sie beim Gebrauch der Maschine Geräusche hören, überprüfen Sie bitte, ob **Scharnierbolzen (Nr. 19L/R)**, **Sechskantschraube (Nr. 21)**, **Unterlegscheibe (Nr. 26)** und **Verbindungsgelenk (Nr. 52)** locker sind. Sie können diese Teile entfernen und etwas Schmieröl hinzufügen, um alle Geräuschköglichkeiten auszuschließen. Vergessen Sie nicht, alle Teile gut festzuschrauben.

5. Wenn Sie die Maschine zum ersten Mal benutzen und ungewöhnliche Geräusche von der Innenseite der **Kettenabdeckung (Nr. 65L/R)** hören, lösen Sie bitte die Schrauben an der Kettenabdeckung um etwa zwei Umdrehungen und drücken Sie dann die **Kettenabdeckung (Nr. 65L/R)** etwas nach oben. Anschließend schrauben Sie die zuvor gelösten Schrauben wieder fest. Siehe nachfolgende Abbildung. (Während des Transports kann die **Kettenabdeckung (Nr. 65L/R)** verschoben werden, und das **Schwungrad (Nr. 94)** kann an der **Kettenabdeckung (Nr. 65L/R)** reiben.)

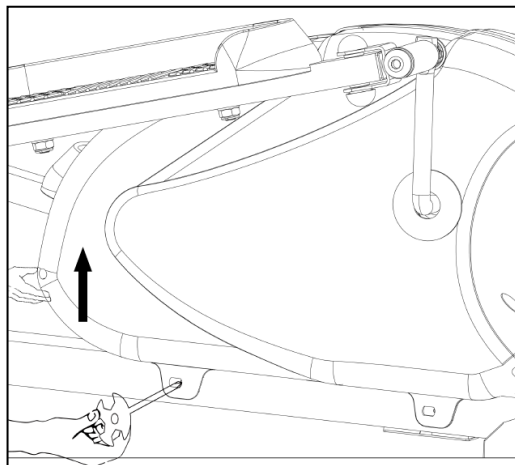

6. Wenn das Treten auf den höheren Spannungsniveaus sehr schwer ist oder Sie Reibungsgeräusche hören, entfernen Sie bitte die **Kettenabdeckung (Nr. 65L/R)** und verstellen Sie die Schraube wie in der folgenden Abbildung dargestellt.

Sie müssen die Position der Schraube durch Drehen gegen den Uhrzeigersinn absenken. Dadurch wird verhindert, dass die **Platinenachse (Nr. 84)** das magnetische Schwungrad berührt. Bevor Sie die **Kettenabdeckung (Nr. 65L/R)** wieder anbringen, prüfen Sie das Spannungsniveau 8, um sicherzustellen, dass die Magnete das Schwungrad nicht berühren.

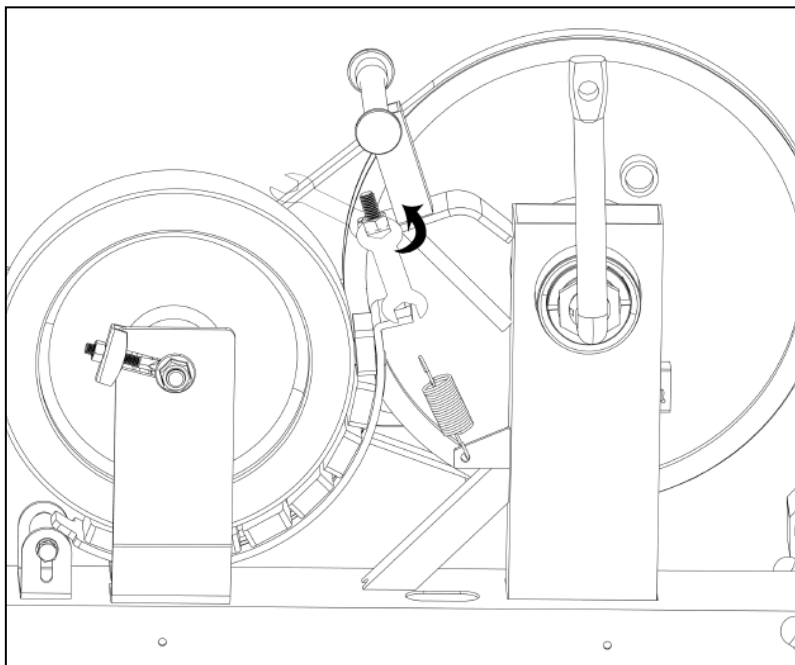

7. Wenn Sie nach Schritt 5 und Schritt 6 immer noch Geräusche hören, entfernen Sie bitte die **Kettenabdeckung (Nr. 65L/R)**. Lösen Sie die Schrauben für das **Schwungrad (Nr. 94)** um etwa eine halbe Umdrehung. Siehe nachfolgende Abbildung.

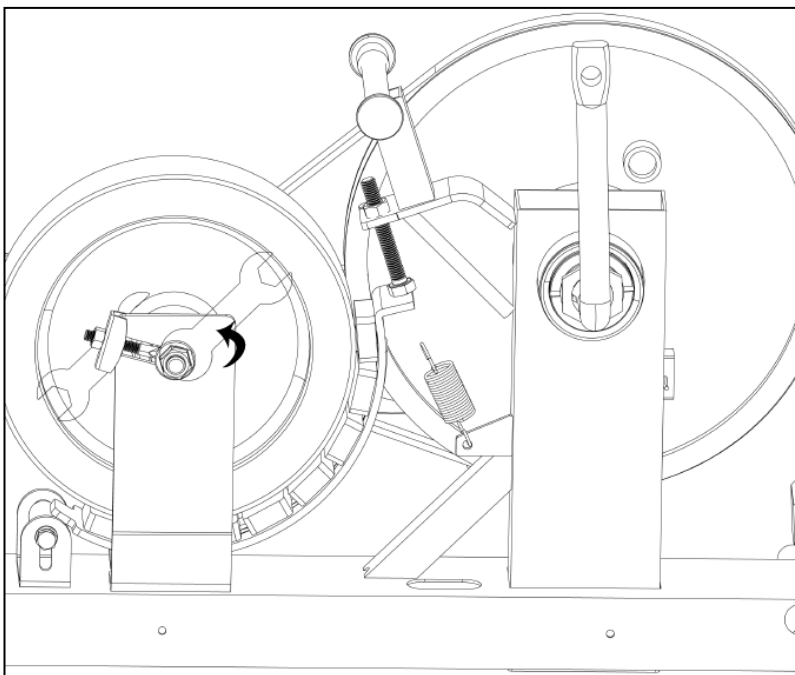

8. Wenn Sie das Gefühl haben, dass die Maschine uneben aufliegt, richten Sie bitte die **Nivellierkappe (Nr. 5)** des **Hinteren Stabilisators (Nr. 3)** durch Drehen aus. Wenn das Gerät bei der Benutzung wackelig ist, empfehlen wir Ihnen, eine Trainingsmatte unter die Maschine zu legen.

# HINWEISE ZU DEN BATTERIEN

## **EINLEGEN DER BATTERIEN:**

Der Zähler verwendet 2 AA-Batterien. Öffnen Sie die Batterieabdeckung von der Rückseite des Zählers aus und legen Sie dann 2 Batterien in das Batteriefach ein. Vergewissern Sie sich, dass die Enden (+) und (-) der Batterien in der richtigen Position sind. Setzen Sie die Batterieabdeckung wieder ein.

## **AUSTAUSCHEN DER BATTERIEN:**

Wenn es ein Problem mit dem Display gibt, versuchen Sie zuerst, die Batterien zu wechseln. Öffnen Sie die Batterieabdeckung, entfernen Sie die alten Batterien und ersetzen Sie sie durch neue Batterien. Vergewissern Sie sich, dass die Enden (+) und (-) der Batterien in der richtigen Position sind. Setzen Sie die Batterieabdeckung wieder ein.

Tauschen Sie beim Batteriewechsel immer beide Batterien gegen neue aus. Verwenden Sie nicht gleichzeitig alte und neue Batterien.

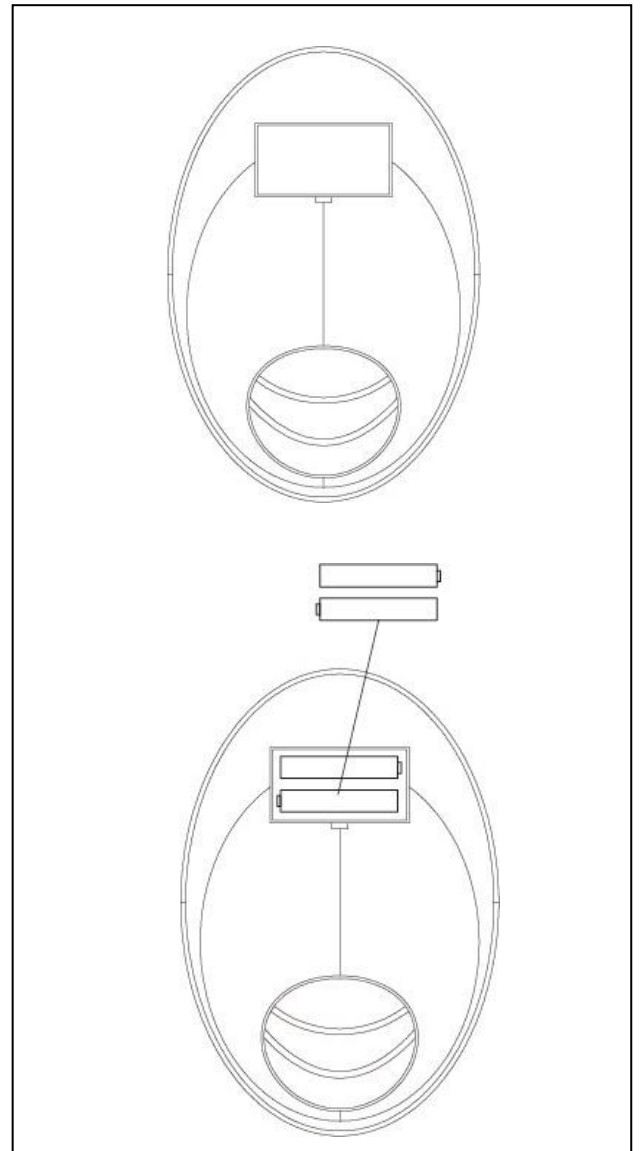

# TRAININGSZÄHLER



## FUNKTIONSTASTEN:

### 1. **MODE:**

Betätigen Sie diese Taste, um Funktionen auszuwählen.

Halten Sie die MODE-Taste 3 Sekunden lang gedrückt, um Zeit, Distanz und Kalorien zurückzusetzen.

### 2. **SET:** Drücken Sie diese Taste, um die Werte für Zeit, Distanz und Kalorien einzustellen, wenn Sie sich nicht im Scan-Modus befinden.

Drücken Sie die MODE-Taste, um zwischen den Funktionen Zeit, Distanz und Kalorien zu wechseln, um die gewünschte Funktion auszuwählen.

Verwenden Sie die SET-Taste, um einen Wert für Zeit, Distanz oder Kalorien einzustellen. Der Wert einer Funktion wird bei einem Countdown gesetzt.

Drücken Sie die MODE-Taste erneut, um den von Ihnen erstellten Funktionswert zu speichern.

### 3. **RESET:** Drücken Sie diese Taste, um Zeit, Puls, Distanz und Kalorien auf Null zurückzusetzen, wenn Sie sich nicht im Scan-Modus befinden.

## FUNKTIONEN:

### 1. **SCAN:** Drücken Sie die MODE-Taste bis SCAN erscheint. Der Zähler durchläuft alle 6 Funktionen: Zeit, Geschwindigkeit, Distanz, Gesamtdistanz, Kalorien und RPM. Jede Displayanzeige erscheint 6 Sekunden lang.

### 2. **TIME:** Zählt die Gesamtzeit des Trainings von Anfang bis zum Ende.

### 3. **SPEED:** Zeigt die aktuelle Geschwindigkeit an.

### 4. **DISTANCE (DIST):** Zählt die Gesamtdistanz eines Trainings vom Anfang bis zum Ende.

### 5. **TOTAL DISTANCE (TOTAL):** Zählt die Gesamtdistanz nach dem Einsetzen der Batterien.

### 6. **CALORIES (CAL):** Zählt die Gesamtmenge der während des Trainings verbrauchten Kalorien von Anfang bis zum Ende.

### 7. **RPM:** Zeigt die aktuelle RPM an.

### 8. **PULSE RATE (falls vorhanden):** Drücken Sie die MODE-Taste bis PULSE erscheint. Um Ihre Pulsfrequenz richtig zu messen, müssen Sie beide Handflächen auf die Kontaktpads legen, die sich an der Griffstange neben dem Sitz befinden. Sobald Sie dies getan haben, zeigt der Zähler nach 3~4 Sekunden Ihre aktuelle Herzfrequenz in Schlägen pro Minute (BPM) auf dem LCD-Display an.

**Hinweis:** Während des Vorgangs der „Pulsmessung“ kann der Messwert aufgrund der Kontaktverklebung in den ersten 2~3 Sekunden höher sein als die virtuelle Pulsrate. Danach kehrt er auf das normale Level zurück. Um die Testgenauigkeit zu gewährleisten, wird empfohlen, dass die Benutzertests während des Stopp-/Pausen-Trainings durchgeführt werden, um jeden möglichen Einfluss zu vermeiden.

Der Messwert kann nicht als Grundlage für eine medizinische Behandlung angesehen werden.

**AUTO ON/OFF UND AUTO START/STOP:** Wenn das Rad in Bewegung gesetzt oder eine beliebige Taste gedrückt wird, schaltet sich der Zähler ein und bleibt aktiv, während eines dieser beiden Dinge weiterhin ausgeführt wird. Der Zähler schaltet sich automatisch aus, wenn er 4 Minuten lang kein Signal empfängt.

**ALARM:** Die Funktionen Zeit, Distanz und Kalorie können auf Countdown eingestellt werden, wenn einer der obigen Werte auf Null geht, alarmiert der Zähler für 10 Sekunden. Drücken Sie MODE, um die Funktion auszuwählen, und drücken Sie dann SET, um den Wert einzustellen.

**Hinweis:**

Der Zähler, der nur über die Taste „MODE“ verfügt, hat keine ALARM-Funktion. Wenn sich auf der linken Seite des Monitors ein „M“ befindet, dann handelt es sich um das angloamerikanische Maßsystem. Die Einheit ist als Meile angegeben.

**BATTERIEENTSORGUNG:** Der Zähler verwendet 2 AA-Batterien, die im Lieferumfang des Geräts enthalten sind. Entsorgen Sie die Batterien gemäß den Gesetzen und Vorschriften Ihrer lokalen Region. Einige Batterien können recycelt werden. Bei der Entsorgung oder dem Recycling sollten Sie die Batterietypen nicht vermischen.

**TECHNISCHE DATEN**

FUNKTION	Auto Scan	Alle 6 Sekunden
	Laufzeit	00:00 ~ 99:59 (Minute: Sekunde)
	Aktuelle Geschwindigkeit	Das max. Aufnahmesignal beträgt 999.9 MEILEN/STD. (oder 1500 UPM)
	Zurückgelegte Distanz	0.00 ~ 99.99 MEILEN
	Kalorien	0 ~ 999.9 Kcal
	Gesamtdistanz	0 ~ 999.9 MEILEN
	RPM	0 ~ 1500 Rate pro Minute
	Pulsfrequenz	40-240 BPM
Batterietyp		2 Stk. AA-Batterien
Betriebstemperatur		0°C ~ 40°C (32°F ~ 104°F)
Aufbewahrungstemperatur		-10°C ~ 60°C (14°F ~ 140°F)



# CONNECT WITH US

FOR FITNESS  
ARTICLES, VIDEOS  
& WORKOUTS



@SUNNYHEALTHANDFITNESS



@SUNNYHEALTHFITNESS



@SUNNYHEALTHFIT



/SUNNYHEALTHFITNESS



/SUNNYHEALTHANDFITNESS

[WWW.SUNNYHEALTHFITNESS.COM](http://WWW.SUNNYHEALTHFITNESS.COM)